

MOTOR- HISTORIKEREN

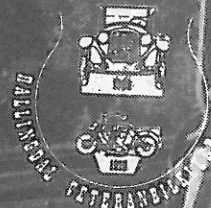

3-86



ORGAN FOR MOTORHISTORISK KLUBB -
DRAMMEN
OG HALLINGDAL VETERANBILKLUBB



motor HISTORIKEREN

REDAKTØR

ASLE WANG
HANS TORDESENSGATE 6

3000 DRAMMEN

TLF 03/818009 priv.
03/812780 jobb

Motorhistorisk Klubb ~ Drammen

POSTBOKS 2193. (STRØMSØ)

3001 DRAMMEN

BANKKONTONUMMER 2200.07.28865

MEDLEMSKONTINGENTEN 1986:

Hovedmedlem med avis.....kr 130,-
Husstandsmedlem uten avis.....kr 20,-

styret

- FORMANN : Alf Bryhn, Postboks 169, 3430 SPIKKESTAD
Tlf 02-355356 jobb, 02-855347 privat
- NESTFORMANN : Jan Roger Sand Olsen, Møllenhofveien 15, 3020 KROKSTADELVA
Tlf 03-840577 jobb, 03-878576 privat
- SEKRETÆR : Åge Fredheim, Eikholtveien 9c, 3030 KONNERUD
Tlf 03-886171 jobb, 03-886172 privat
- KASSERER : Bjørn Erik Lundstad, 2. Strøm Terr. 11, 3000 DRAMMEN
Tlf 03-835237 privat
- STYREMEDLEM 1 : Per Gran-Henriksen, Tunnelveien 8, 3400 LIER
Tlf 02-160050 jobb, 03-840369 privat
- STYREMEDLEM 2 : Oddvar Thon, Sørsdal, 3400 LIER
Tlf 03-833385 jobb, 03-850376 privat

red's



BÅDE HANS ØYE OG UNDERTEGNEDE BEKLAGER SA
MYE. MEN VI HAR DÅRLIG MED TID AKKURAT NÅ.
VI ØNSKER DERE ALLE EN RIKTIG GOD SOMMER-
EN AKTIV SADAN.

Bilforumas

Bjørnstjerne Bjørnsonsgt. 122

Ford

MOTORHISTORIKEREN

Offisielt organ for Motorhistorisk Klubb - Drammen, og Hallingdal Veteranbil-Klubb. Ansvarlige redaktører er Hans Øye for Hallingdals-seksjonen, Asle Wang for Drammens-seksjonen. Trykk: MHK-Drammens trykkeri, 3430 SPIKKESTAD. Annonser vedrørende hobbyen er gratis. Kommersielle annonser følgende priser pr fem nummer: 1/8 side kr 300,- 1/4 side kr 500,- 1/2 side kr 900,- 1/1 side kr 1700,- Ettertrykk tillatt med kildeangivelse hvis intet annet er angitt etter den enkelte artikkel.

KOMMITEER:

Festkommite:	Tore Woldstad, Loesmoen, 3300 HOKKSUND	Tlf 03-752066
Løpskommite	: Rolf Viktor Hansen, 3093 HILLESTAD	Tlf 033-50193
Teknisk kommite:	Tore Bjerke, Mikkelsv. 11, 3020 Kr.elva	Tlf 03-874152
	Fridgeir Normann, Stjernev 7, 3000 DRAMMEN	Tlf 03-821801
	Ragnvald Ødegård, Eikhaugen 65a, 3000 DRM.	Tlf 03-841155

Formannens.

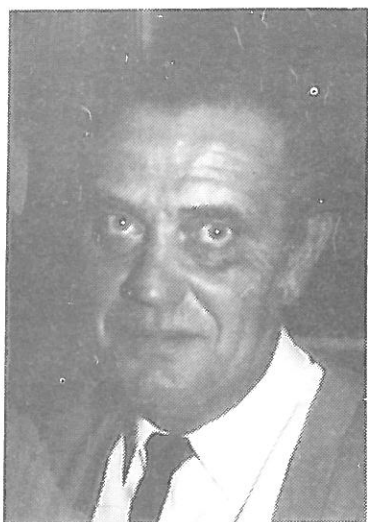

Spikkestad mai 1986.

En lang og kald vinter er nå historie. Hvem skulle tro at våren kunne komme til oss i det høye nrod så raskt. Men dette har vi gammelbil/mc-venner ventet på, står nå med begge beina midt oppi en hektisk sesong. Hvis du vil kan du være med på løp og andre arrangementer hver eneste lørdag og søndag helt fram til i oktober, etter det jag har sett på terminlisten.

Som formann trodde jeg at året 1986 skulle bli et hvileår før vår bursdag til neste år da klubben er 15 år. Men slik har det ikke blitt; allerede 15. juni går "Byjubileumsløpet" av stabelen. Vår kjære by skal feire 175 års-dagen med pomp og prakt. Etter det jeg forstår av de som stiller med påmeldinger til dette, så later det til å bli rekorddeltagelse, og nevner at dette løp er kanskje det største vi har vært med på. Vi har i lang tid lagt opp til et kjempeshow på Bragernes Torg (mål for løpet), dette takket være MITSUBISHI-forhandlerene i Drammensdistriktet: Norim og Finn Th. Sand i Drammen, Bilhjørnet og Motor-parts i Hokksund. Nevner i grove trekk det som skal skje med noe forbehold. "Ola-bil"-løp for barn, blomsterutslipp fra helikopter, helikopterfrakt av en mini-utgave av Mitsubishi fra året 1917 som igjen skal fram til torget. Det er også lovet en stor "is-kakebil" på ca 150-200kg som skal fortæres av de frammøtte.

Sladder, mobbing osv.

Et PONTIAC-register er under dannelselse i Norge. De av dere som har PONTIAC eller OAKLAND og som kunne tenke dere å vite mer om registeret tar kontakt med
Johs. Klungsøyr, 6060 HAREID, tlf 070-92971

Nye medlemmer: Kenth R. Moen, Horten Arnfinn Liaklev, Steinberg
 Ørnulf Myrvoll, Spikkestad Nedre Eiker Brannvesen, Mjøndalen
 Hans Olav Finnerud, Andebu Jan M. Mathiassen, Tranby
 Erik Simensen, Mjøndalen Øivind Sjødal, Drammen

I skrivende stund er det ^{13 74}~~17~~ av MHK's medlemmer som ikke har betalt kontingenten. Noen av dem har bare vært med i et år, noen i flere lite aktive år, mens en av dem er meget aktiv. FY SKAM deg. Når dette leses er du den eneste av de ~~17~~ som ikke er slettet av medlemsregisteret.
13 74

Før årets vårsjekk hadde 16 MHK-medlemmer tegnet LMK-forsikring. Godt under 10% av medlemsmassen altså. Dette er langt under de fleste andre klubber.

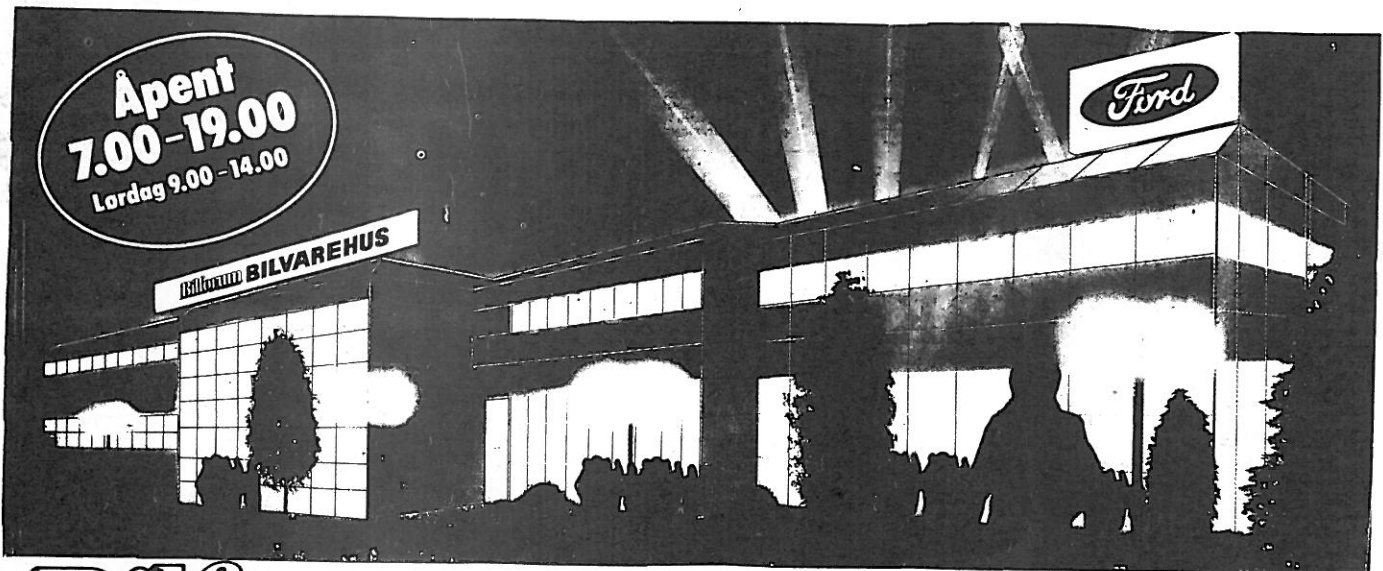

Bilforum

B · I · L · V · A · R · E · H · U · S

Bj. Bjørnsonsgt. 122 Tlf. (03) 81 27 80

Buskeruds største bilvarehus

Pålitelige kilder kan fortelle at Erling Thorbeck kjøpte 20-30 tråsykler under Forsvarets auksjon på Kongsgårdsmoen nylig. Det kan jo høres ganske vanvittig ut, men verre var nok Oddleif Kvålseth som visstnok kjøpte 20-30 sykkelvrak. Det er tydelig at gutta skal ha vekk magan ja.

RABATTER

KNUT HARALDSEN
Arvehandel

Tollbugt. 102 - 3000 Drammen
Telefon 81 80 80
Bank: Buskerudbanken A/S, 9201.05.05005
Postgiro 3 50 16 99

÷10% på alle varer

Fridtjof Ristvedt

3320 Vestfossen
Telefon 75 71 75

Standex billakk ÷25%
Kamasa verktøy ÷35%
Makita el.verktøy ÷20%

TESS

Fra TESS DRAMMEN A/S har MHK-medlemmer følgende prisreduksjoner:

TESS Håndbok	÷10%
Kileremmer	÷25%
Håndverktøy	÷25%
Kulelager	÷25%
Yokota luftverktøy	÷25%
Fein elektroverktøy	÷10%

A.s. Grønland Auto

Telf. 03-82 16 65

Buskerudveien 27

Telf. 03-82 16 66

Bildeler og Rekvista

En gros

En detalj

÷20% rabatt

HUSK Å VISE GYLDIG MEDLEMSTEGN VED KJØP!

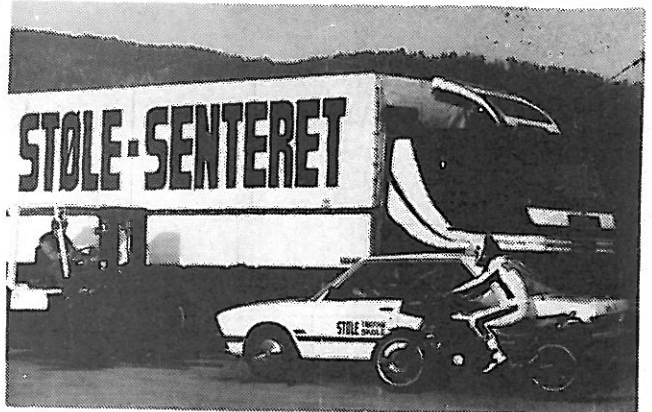

Raskeste og sikreste veien til førerkort går gjennom Støle-senteret. Opplæring i alle klasser+truckførerbevis og løyvekurs.

STØLE TRAFIKK SKOLE

Ø. EIKERVEI 75
3000 DRAMMEN
TLF. (03) 82 50 50

Boligplaner...

Vi gir deg råd og veiledning gjennom tre viktige temaer

- Tiden før du skaffer deg bolig
- Bolig og finansiering
- Privatøkonomi

Spør etter

SB-GUIDEN
• Sparing • Lån • Bolig • Økonomi

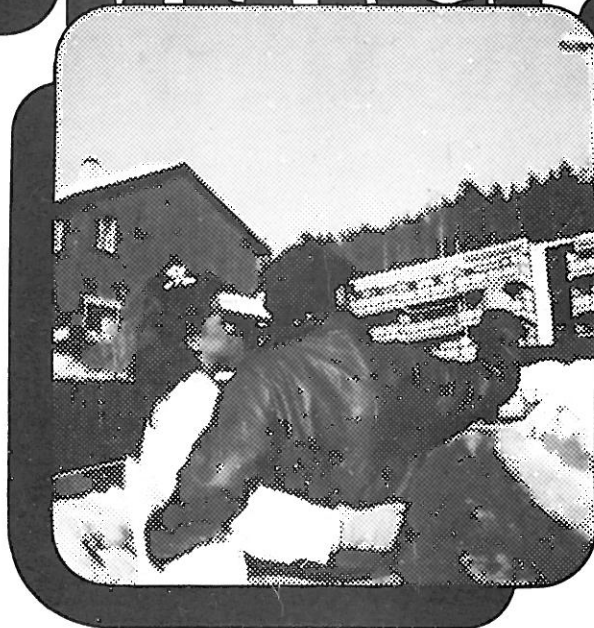

erik
viker

SB Sparebanken Buskerud
Drammen Sparebank

Hovedkontor: Bragernes torg 11, 3000 Drammen
Filialer: Fjell, Konnerud, Spikkestad, Sykehuset,
Tangen og Assiden.



KJØPES: Tanklokk og batterikasse til 1925 HARLEY DAVIDSON 1000cm³.

Henv. Vemund Tandberg, Postboks 3622 Kjosterud, 3001 DRAMMEN.
Tlf 03-874520 etter kl 17.00.

SELGES: 1951 HUMBER IMPERIAL. Tidligere eiet av Florø Kommune som stilte bilen til disposisjon H.M. Kong Haakon og H.M. Kong Olav.

1929 FORD AA lastevogn.

For flere opplysninger kontakt salgssjef Heinz Strathmann.

Bardøla Høyfjellshotel A/S
3580 GEILO
Tlf 067-85400

Vest-Telemark Motorhistoriske Klubb innbyr til Sjøormløpet -86. Løpet går fra Seljord 12. juli kl 10.00. Turen går gjennom fin og variert natur og endre på Dyrsku-plassen i Seljord. Mange fine premier. For de som ønsker er det fest på Morgedal Turisthotell om kvelden. Startkontingent kr 130.- inkluderer 10 liter Shell-bensin og 2 billetter til Seljord Kunstforenings utstilling i Seljord Skule. Påmelding innen 15. juni til Vest-Telemark Motorhistoriske Klubb, v/Vetle Skori, 3840 SELJORD. Tlf 036-50102.

SELGES: 1938 BUICK SPECIAL norskbygget varevogn. Karrosseri av "N. JACOBSENS KARROSSERIFABRIKK", Oslo. Lav kilometerstand, nesten ikke rust. Spesifikasjoner: 8 syl. rekkemotor på 107hk, 2 reservehjul i forskjermene, synkronisert gear, spiralfjærer og hydr. støtdempere foran/bak. Følgende trenger repareres: Bakre motorfester, bremsesyndre (rep.sett medfølger) vannpumpe, ex.anlegg.
Henv: Audun Bratrud, Bruflat, 2890 ETNEDAL. Tlf 061-20049 arbeid.

1Annonse



MORGENAVISEN
fremtiden

Droscheeiere!

Bygning av alleslags

Karosserier og Vintertopper

i førsteklasses utførelse til
rimelige priser.

Innhent tilbud!

Forøvrig utføres såvel motor- som
karosserireparasjoner av enhver art!

O. SØRENSEN

VOGN- & KAROSSERIFABRIK - MØLLERGT. 34

TELF. 13175

ETABL.



1855.

TELF. 13563

For veteranbiler:

Litt parafin i 98 super

Eierne av veteranbiler, som riktignok representerer en ørliten minoritet i norsk bilisme, men som er mer bil- og motorinteressert enn de fleste, kan kanskje få problemer med de nye bensinkvalitetene.

Biler av de helt gamle årganger krevde vel ikke mer enn 70—75 oktan, men bly i bensinen var nødvendig for «å smøre» ventilene. I de senere år gikk disse bilene på 93 oktan blyet bensin. I dag er det ikke annet valg enn 98 super, som teoretisk skulle være helt akseptabelt.

Men om teori og praksis skulle vise seg ikke å stemme overens, foreslår Eivind M. Schou at det blandes inn 5—10 prosent parafin i superbensin. Det gir et drivstoff på mellom 90 og 95 oktan, og som ikke er fullt så «tørt» som ren bensin.

Oddleif Kvaalseth

ALT I MURING

PEISER-SKIFER-NATURSTEIN

TLF: 03-810165

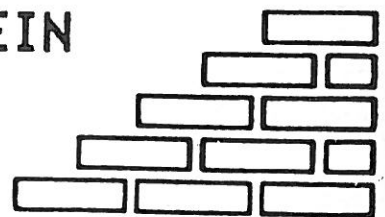

En av Krokstadelvas store sønner, Jan Sandholt handler også endel for tiden. Ifjor høst var han og hentet LAND-ROVER nr 2 og 3. Som dere ser av bildet blir veslejenten oppfostret i det rette miljø. Etter møtet på AASS BRYGGERI ble Jan også den lykkelige?? eier av en særdeles velbrukt 1939 OPEL KADETT. Planen var at det skulle bli Aud's konebil, men dagen derpå ble planene endret ; om ryktene taler sant. Ellers gratulere vi Jan hjertligst med en utrolig flott garasje.



LESERINNLEGG: Redaktøren vår, Asle Wang skal gifte seg med sin Esther 7. juni. Vielse i Tangen kirke kl 16.00. Adresse for dagen er Store Reistad, Lier.

HALLINGDALSLØPET 1986

Hallingdalsløpet 1986 startet på markensplassen på Nes 25. mai i år. Løpet samlet 22 deltagere, vesentlig fra Hallingdal og Valdres. Fra MHK-Drammen stilte Gunnar Kjemperud, Oddleif Kvålseth og red. opp. Løpet gikk opp på Nesbyens østside, opp til Gol, videre opp til Robru på en skikkelig grusvei, derfra ned til mål som var lagt hos Biltilsynet på Gol. Værmeldinga for løpet var dårlig, men sola dominerte likevel. Vi fikk en kjempefin tur med artige poster. Så all honnør til løpsarrangørene i Hallingdal Veteranvogn Klubb. Neste år får vi håpe at flere drammensere blir med til dette fine arrangementet. Per Rust dukket forresten opp på Gol uten Morrisen. Fy for skam! Noen bilder fra løpet har vi dessverre ikke fått, men vi kan i alle fall gjengi resultatlisten.

1. Birger Brenn, Gol	1920 CITROEN	71p
2. Audun Brattland, Begnadalen	1931 FORD	69p
2. Øivind Gladhus, Gol	1954 FORD Zephyr	69p
4. Tom Øye, Nes	1926 HARLEY DAVIDSON	64p
5. Ove Sørensen, Gol	1927 CHEVROLET	63p
5. Hans Kåre Viko, Gol	1939 CITROEN	63p
7. Andres Bleiktvædt, Gol	1935 CHEVROLET	51p
8. Torleif Brøto, Gol	1930 BUICK	60p
9. Jan Erik Finnerud, Nes	1927 CHEVROLET	57p
10. Terje Fuglehaug, Leira	1936 SINGER	56p
11. Kåre Kjemperud, Geithus	1958 MERCEDES	55p
12. Syver Gjevne, Fagernes	NIMBUS	54p
12. Odd Arne Bjørnødegård	1950 CITROEN	54p
12. Ragnar Øye, Nes	1950 MERCEDES	54p
15. Asle Wang, Drammen	1931 FORD	53p
15. Torgeir Lasskolen, Fagernes	1931 FORD	53p
17. Gunnar Kjemperud, Geithus	1949 CHEVROLET	52p
18. Ove Magnetun, Gol	1956 CADILLAC	51p
19. Alf Erik Skinningsrud, Leira	1957 GOLIAT	50p
20. Jan Fred Solhaug, Valdres	1937 HARLEY DAVIDSON	44p
21. Oddleif Kvålseth, Drammen	1917 HENDERSON	43p
22. Ole Birger Gjevne, Fagernes	1925 FORD	42p

Det ble utdelt flotte premier til de ti beste i tillegg til at alle fikk med seg to spekepølser hjem. (Gud hvor tørste vi ble i bilen nedover!!!).

Et spørsmål til hallingene: Når blir flere av dere som Torleif Brøto??
Stort sett er det vel bare han som tar turen til Drammen ---- og han kaommer hver gang.
Velkommen er dere alle sammen.

FRÅ FOTO -

ALBUMET XIV

Alle bilder utlånt av Jan Sandholt.

Antagelig er det en førkrigs Citroen vi ser ved dette idylliske tjernet.



Til venstre ser vi en gammel VOLVO ambulans som sannsynligvis har gått på Nedre Eiker.

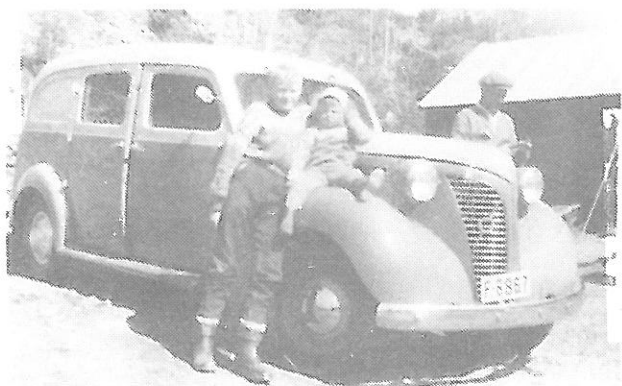

Til høyre og under er bilder fra tiden før de grønne skiltene, dengang det var fullt akseptabelt å dra på tur med planet proppfullt med folk. Legg merke til baklemmen og toppen på sidelemmene som var bygd nettopp med tanke på turer. Bilen er en FORD.

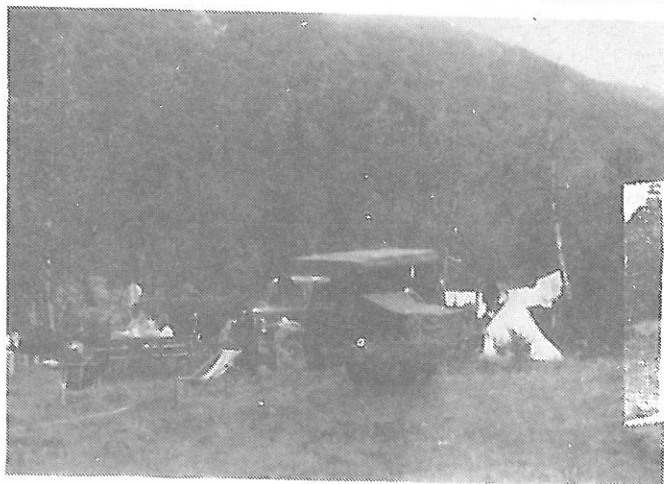
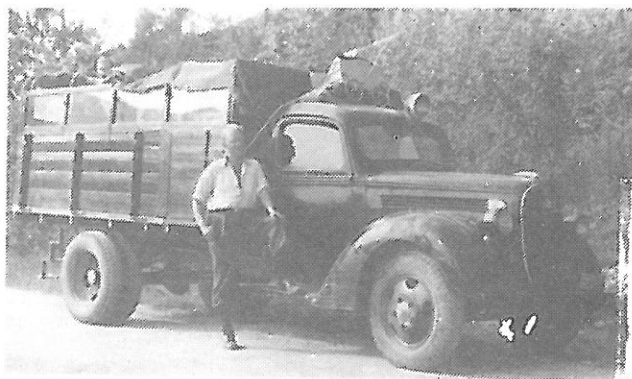

Blad i abonnement

Returadresse:

Motorhistorisk Klubb
- Drammen

POSTBOKS 2193 3001 DRAMMEN

NYE DELER TIL

1909



1953

1916



1948



Be om vår katalog —
Send kr. 20,00

Bremsedeler, føringslister, gummlister,
hjullager, forgassere, tenningsdeler
til Chevrolet på lager nå!

Velkommen til vårt nye bilvarehus

Vi har Nordens største utvalg til Ford T-A-B og V8. Over 2000 deler, på lager, karosserideler, skjermer, dekk, litteratur, slidedeler m.m. På bestilling leveres komplette innvendige trekk, toppkalesjer, kalesjestativer, karosserier i glassfiber, pick up lasteplaner i stål etc. Du kan trygt overlate din ordre til oss, vi har over 25 års erfaring med A-modellen, som bruksbil, hobby, restaurering og deleleverandør. Hos kan du også bytte til deg nye deler mot kurante brukte som du kanskje ikke trenger selv, også hele biler er av interesse. På denne måten kan «overskuddsdeler» omsettes til noe du virkelig trenger. På grunn av denne ordning har vi også stort utvalg i brukte deler.

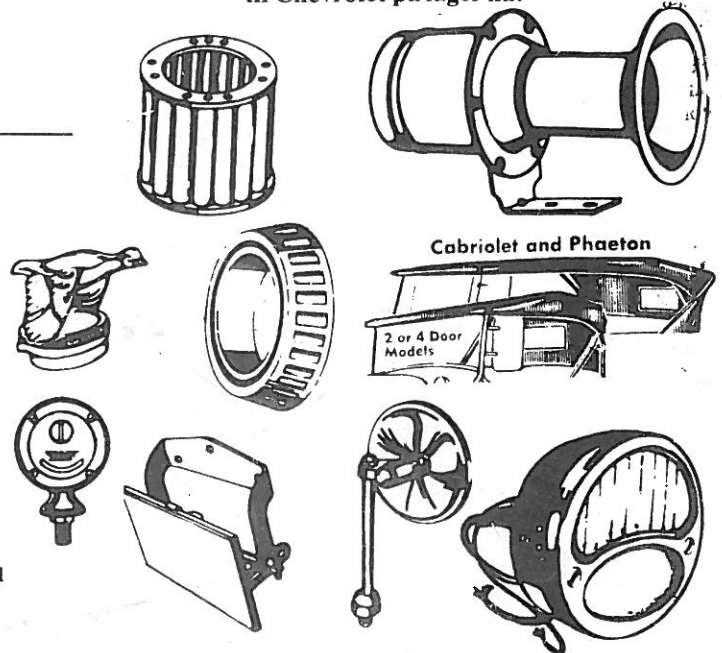

Cabriolet and Phaeton

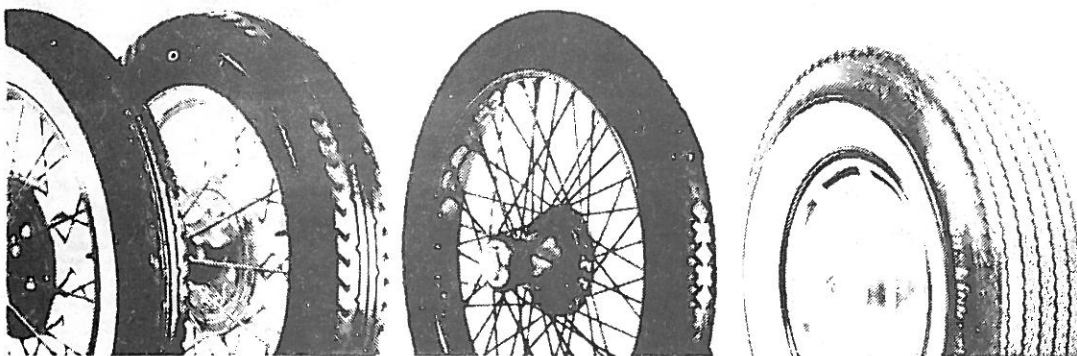
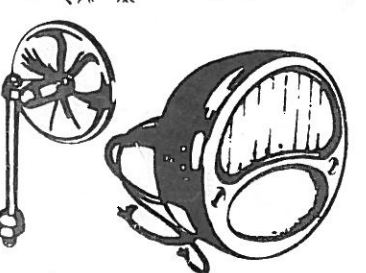
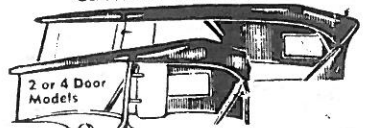

450-21, 475/500-20,
475/500-19

30x3, 30x3½

"Modern" Wide
Whitewalls

Remington G78-14 G78-15
L78-15
Grand Prix G78-15 H78-15
L78-15

Norges største i veteran- bildekk

Vi lagerfører over
400 dekk til biler
fra 1908-60

Antique & Classic Tire Firestone

EIKER MOTORSHOP

3300 HOKKSUND. Tlf. (03) 75 17 78 — 75 39 55

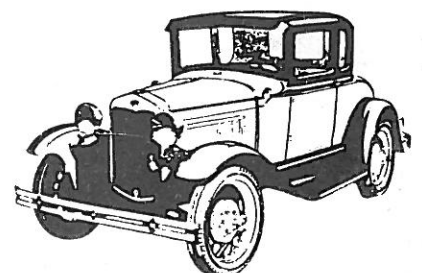

BESØK VÅRT STORE BILVAREHUS OG HUGGERI V/RIKSVEI 35 VED HOKKSUND
ÅPENT HVER DAG, OGSÅ LØRDAG