

# MOTOR- HISTORIKEREN

Nr. 3-1991

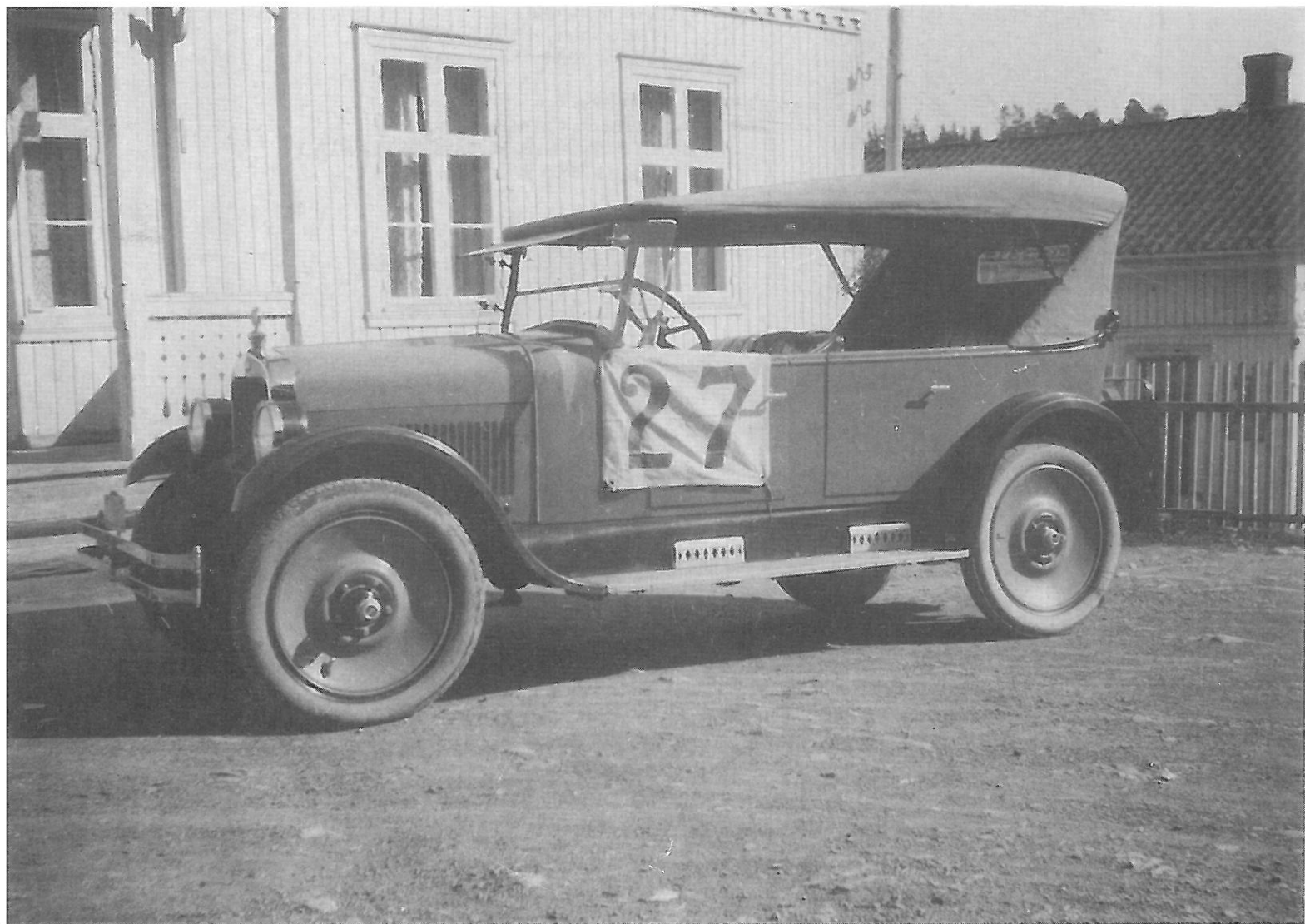

ORGAN FOR  
MOTORHISTORISK KLUBB DRAMMEN  
OG HALLINGDAL VETERANVOGNKLUBB





**MOTORHISTORISK KLUBB - DRAMMEN**

Stiftet 18. oktober 1972

Tilsluttet LMK

Postboks 2193 Strømsø, 3003 DRAMMEN

Bankgiro 2200.07.28865

**I STYRET:**

**Formann:**

Alf Bryhn

Spikkestadvn. 107, 3430 SPIKKESTAD

Tlf. 03 28 53 47

**Nestformann:**

Geir Hanevold

Hanevoldvn. 40, 1370 ASKER

Tlf. 02 90 06 43

**Sekretær:**

Christian Christensen

G. Blakstadsvei 30, 1393 ØSTENSTAD

Tlf. 02 78 35 97

**Kasserer:**

Knut Bjørhuus

Skippergt. 52, 3040 DRAMMEN

Tlf. 03 81 96 51

**Styremedlem:**

Tor-Stein Hella

Ringveien 37, 1370 ASKER

Tlf. 02 79 01 34

**Styremedlem:**

Runar Berg

Thornegata 3, 3015 DRAMMEN

Tlf. 03 83 15 69

**UTVALG:**

**Redaksjonsmedarbeider:**

Asle Wang

Gamblebakken 28, 3046 DRAMMEN

Tlf. 03 830112

**Formann i teknisk komite:**

Frigeir Normann

Stjerneveien 7, 3023 DRAMMEN

Tlf. 03 821801 821580

**Formann i arrangementskomite:**

Finn Bryhn

Postboks 169, 3430 SPIKKESTAD

Tlf. 03 285005

**Formann i festkomite:**

Tore Fridheim

Otilie Biesvei 13, 3027 DRAMMEN

Tlf. 03 871057

**Materialforvalter:**

Gunolf Larsen

Evjegata 3, 3050 MJØNDALEN

Tlf. 03 878653



"Redaktøren" i yngre utgave, foran min første bil, en Opel Kadett 1938 som jeg overtok etter min far som hadde kjøpt den ny.

**"Redaktøren" har ordet:**

Ja, så er det sekretærens tur til å kalle seg redaktør, og ha nummeret etter spesiallisten Ivar føler jeg som å hoppe etter Recknagel, som man sa for noen år siden.

Det har som sant er blitt litt mye denne våren, først planlegging og gjennomføring av to løp og så nå avisen.

Resultatet av løpene kjenner dere og resultatet av avisen har dere foran dere nå.

Jeg må si det har vært en utfordring og en lærerik sådan.

Vel verd å prøve for flere av dere. Kanskje du blir på listen over redaktører neste år.

Takk for innsendte bidrag.

**God sommer!**

**Forsidebildet:** Min fars Oakland Special 1924 fotografert utenfor hans hjem, Volden Hotel i Asker før eller etter et paalidelighetsløp, muligens i august 1924 da han ble nr. 4.

## Formann har ordet .....

Når dette leses av deg, har mange av oss deltatt i et eller flere arrangement rundt omkring på Østlandet.

Terminlisten er så tettpakket av løpstilbud, så det er bare og "blinke" ut det som passer hver enkelt best. Husk ihvertfall å delta i våre løp og tilstelninger slik at løpskomiteen har litt igjen for alt nedlagt arbeide. Loppemarkedet på Ekeberg er avviklet, med rekord deltagelse av selgere. Når man så alle de kjøretøy som var frembudt for salg, så sier det vel oss at tiden har forandret seg, mange må nok selge sine kjøretøy for å få endene til å møtes – – – som det heter.

Personlig synes jeg inngangsbilletten begynner å bli dyr, i år ca 100% økning + parkeringavgift utenfor området. For øvrig er det stor sannsynlighet for at dette var siste gang på Ekeberg. Ryktene sier at Hellerudsletta blir stedet for disse loppemarkedene heretter.

Tilslutt noen ord om de "gamle skilter til våre gamle biler og m.c." som har vært omtalt i lange tider. Dette er nå like rundt hjørnet!

**Vær vennlig ikke ring biltilsynet om dette.** Når dette er i orden, blir vi innformert fra LMK som har full kontroll på dette, sammen med Veidirektoratet.

Tilslutt ønsker jeg alle medlemmer og likesinnede klubber **en riktig god sommer.**

**Vel møtt i løp!**

Hilsen Alf

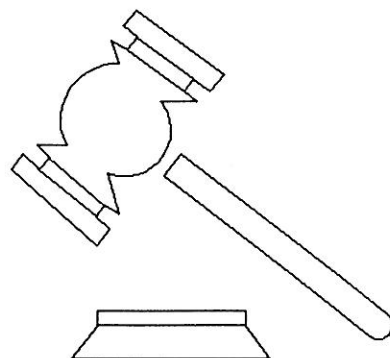

## POSTLØPET – DRAMMEN

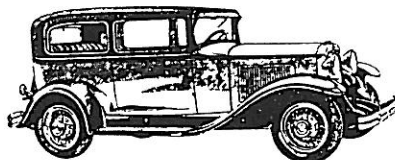

Gamle Kjøretøyer med posten mot nye mål!

**LØRDAG 15. JUNI 1991**

Start og mål blir på POSTTERMINALEN,  
Ingvald Ludvigsensgate 21, Åssiden kl.1100.



**Redaktør for Septemhernummeret: Jan-Roger Sand Olsen**

Send inn stoff før begynnelsen  
av august direkte til Jan-Roger.

Møllenhofveien 15  
3055 KROKSTADELVA

# MOTORSYKKELET Omsetning a/s

Telefon 83 45 08  
 Postgiro 55 23 34 5  
 Bankgiro 6138.05.06784  
 Østerv. 6 Gulltogen

Motorsykler - Verksted - Deler - Utstyr - Service



## DT 50 MX

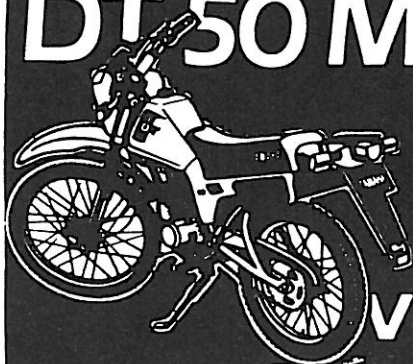

En  
 virkelig  
 «off-roader»!

**GO YAMAHA ALWAYS!**

Spesialbygget for det norske marked – en motorsykkel som har alle mopedens fordeler. Like velegnet på vei som i terreng. Effektiv monoschock demper, blinklys og bagasjebærer. Den tøffeste trail-mopeden, se den selv

I vår MOP-SHOPI



# YAMAHA

Importør: HEGNA YAMAHA A.S

Kvalitet sparer penger



VETERANEN I NORSK FORSIKRING

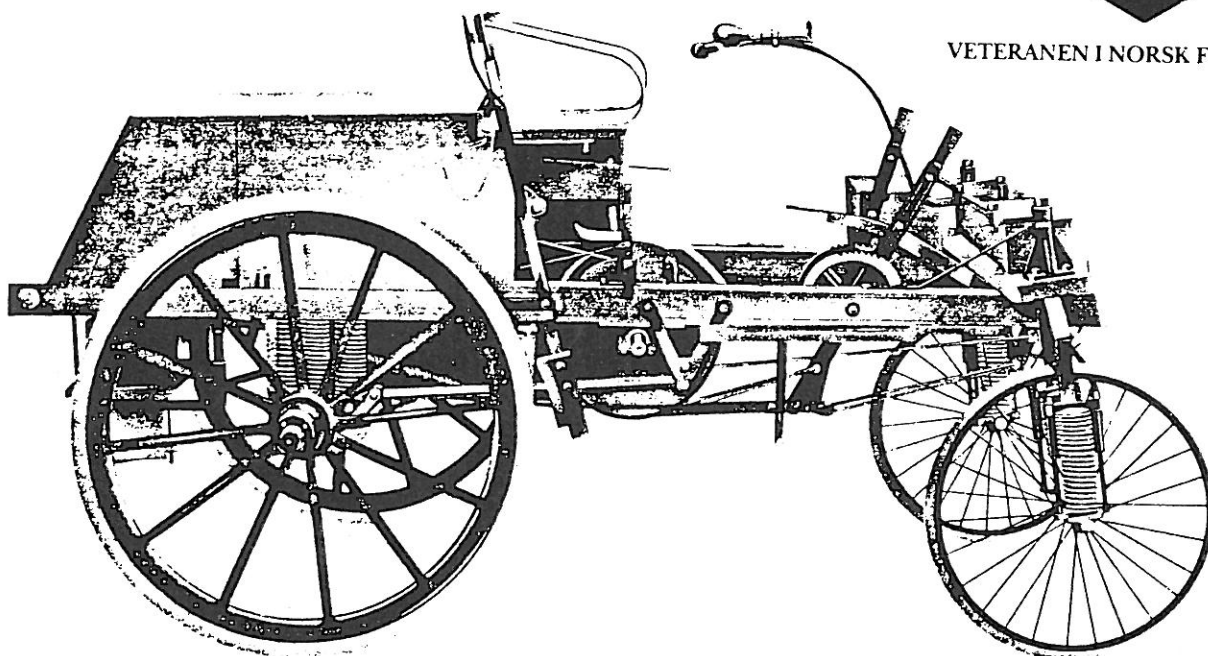

Knight, 1895. Den én-sylindrede motoren på 1565 cc ga bilen en toppfart på 13 km/t.

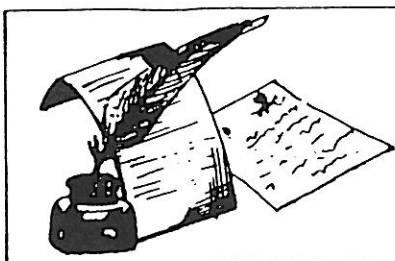

## FRA STYRETS PROTOKOLLER...

### Medlemsmøte torsdag 7. mars 1991.

Alf startet presis 19.30, han ønsket gamle medlemmer som ikke hadde vært å se på møtene på lenge, spesielt velkommen. Det var to som var der for første gang, en fra Horten med NSU og en fra Sande med Chevrolet. Formannen etterlyste Jan Shetelig som ikke var på årsfesten så han kunne motta et fat fra klubben.

Han fortalte litt om forskjellige gaver som var delt ut på årsfesten. Det hadde vært noen og seksti til stede på festen, mens noen av de påmeldte ikke var møtt frem, til tross for at det jo er bindende påmelding.

Av innkomne brev kan nevnes:

- Fra Landsrådsmøtet hvor Alf og Tor-Stein har møtt: Litt om forskjellige registre som enkeltpersoner forsøker å etablere. Konklusjon: Ikke svar på disse!
  - Tilbud fra dansk bokhandel av instruksjonsbøker. Spesielt nevnt Chrysler 26-33.
  - Fra Kragerø angående dieselmotor, ville gjerne ha opplysninger om instruksjoner og deler.
  - Fra Krokstadelva AMCAR som skal ha stort arrangement 28. april hvor vi kan få være med.
- Teknisk komite holder vårsjekk 21. mai på NAF teststasjon.

Hvis du har problemer med å skaffe bilder, vil Frigeir Normann kjøpe film og forsøke å ta bilder.

Det ble litt diskusjon om forsikringen. Skal bilen være helt strøken? Hvis litt skade må en få fratrekk.

Det tas opp senere.

Arild mente han fikk bedre tilbud fra annet selskap. Rekstad sa imot, han mente det fantes ikke noe bedre enn LMK-forsikringen. Alf kom med flere eksemplere. Martin fortalte om en som havarerte i Tyskland.

Vi må få en fra UNI eller LMK til å komme på et medlemsmøte med det første.

Det ble oppfordret til å ta med deler til neste møte som jo er et auksjonsmøte. Bjørg vil ta opp video og sende på lokal-TV.

Geir fortalte litt om neste møte hvor vi ville få besøk fra Fadum og Lock-Tite.

Alf fortalte så litt om landsrådsmøtet som Tor-Stein og han hadde vært på.

Etter kaffepausen med utlodning var det som vanlig medlemmenes 10-minutter.

### Medlemsmøte 4. april 1991.

Alf åpnet med velkommen og vel overstått påske. Han ønsket velkommen Bjørn Solie fra Lock Tite og fra Fadum-Drammen herrene Furulund og Brekke. Ved siden av to damer som hadde funnet veien til dagens møte, var det også to nye medlemmer. Avisen og årets terminliste ble fordelt av Asle. Som vanlig var det utlodning, men i dag var det premier fra Lock Tite.

Apr.møtet forts. ....

Bjørg Evensen var dessverre syk så noe video-opptak ble det ikke. Alf spurte om det var mulig å starte møtene kl. 19.00. Stoff til neste avis ble bedt om å sende sekretæren senest maimøtet. På spørsmål om medlemmene ville vi skulle klippe annonser fra andre aviser og trykke i vår egen, var det stemning for.

Det var kommet en del innbydelser til løp og markeder. Et prosjekt med verkstedmulighet og møtelokaler ble også nevnt.

Alf ga så ordet til Solie som holdt et meget interessant kåseri ved hjelp av overheads og demonstrasjon av Lock Tites produktvalg.

Deretter overtok folk fra Fadum som fortalte om det enorme vareutvalg de førte, og at de kunne skaffe det de ikke hadde. De lovet våre medlemmer gode avslag ved fremvisning av medlemskort. F.eks 10% på Lock Tite produkter og 30% på enkelte verktøy og lagre.

Mer om dette senere.

Alf takket Fadum og Lock Tite og overrakte et eksemplar av jubileumsboka vår til hver.

Resten av kvelden ble viet auksjonen.

### Medlemsmøte 2. mai 1991.

Det var som i likhet med april møtet også idag 2 damer og 2 nye medlemmer tilstede.

Alf overrakte Jan Shetelig et fat, som han hadde ventet lenge på å få gjort, som han sa.

Jan fortalte litt fra London hvor han hadde vært en tur. Alf fortalte litt om løp og andre arrangementer som stod for døren. Leste så et brev fra LMK. Deretter et brev fra Reidar Bakke som ønsker å utgi en ny avis på størrelse med Classic Motor. Til høsten vil han sende ut et prøveeksemplar til samtlige medlemmer. Han regner med å utgi 5 til 6 aviser i året.

Britt fortalte om et nytt løp som Postverket skulle arrangere 15. juni. Det skal sendes ut innbydelse til alle våre medlemmer en av de nærmeste dager.

Norgesløpet i Seljord ble nevnt, og Alf fortalte at det var krefter igang for at de som skal delta fra vår klubb, kan kjøre samlet til Seljord på fredag.

Etter kaffepausen med loddtrekning var det som vanlig medlemmenes 10-minutter.

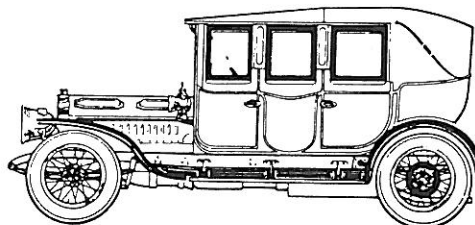

# Solex forgaser

Man har av mange bulletiner fra de store væddeløp ofte set at seierherrerne i løpet har anvendt *Solex* forgaser paa sine motorer. Man har ofte set forgaseren *Solex's* annonser, men de fleste av vore læsere har vel intet kjendskap til denne forgaser. Her i landet har den franske Zenith forgaser været eneraadende, hvor det gjaldt at anskaffe sig en god forgaser. — Det vil derfor være av interesse at faa en nærmere beskrivelse av den kjendte franske forgaser *Solex*, som overalt ellers i verden har slaat igjennem som en udmerket og god forgaser.

Fig. 1 fremstiller i snit en vertikal SOLEX

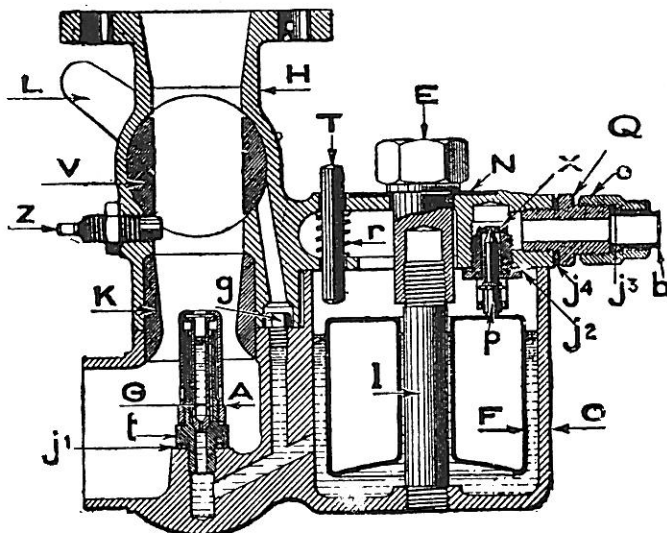

Fig. 1

forgaser av type D. V. Enhver motorkyndig vil straks forstaa av tegningen forgasrens konstruktion. Da hver del er forsynt med bokstav vil vi indskrænke os til nedenfor at opgi de vigtigste dele:

- G hovedspreder.
- g tomgangsspreder.
- K forsnevringrør.
- t sprederholder.
- P naaleventil.
- A sprederhylse.
- V trotleventil.
- Z stopskruer for trotleventil.
- I trotlearm.
- F flottørkammer.
- b bensintilløp.

Hvad der særlig udmerker *Solex* forgaseren er dens store enkelthet, hvorved muliggjøres en hurtig demontering av de forskjellige dele. Man kan saaledes bare ved at løse paa mutteren E fjerne hele underdelen av forgaseren med flottørkammer og spreder,

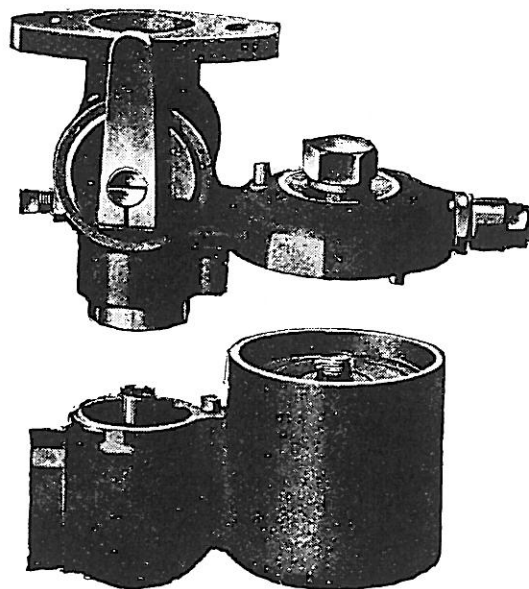

Fig. 2

hvorved forgaserens alle dele er lett tilkommelig for rengjøring og for utskiftning av spreder uten at specialverktøi er nødvendig.

Med en liten almindelig skiftenøkkel kan baade tomgangssprederen og hovedsprederen skrues ut. Hovedsprederen G holdes paa sin plads av sprederhylsen A og kan hurtig uttas ved at skruer denne av, hvorved straks sprederen er løs og kan ombyttes med en anden størrelse. Man kan saaledes i løpet av 1 à 2 minutter ombytte sprederne uten at demontere forgaseren med bensinledning. Samtidig kan man rengjøre spreder og flottørrom. Ved alle andre forgasere er dette en operation som kræver megen tid og som man kvier sig for at gjøre paa landveien. Man behøver ogsaa hertil specialverktøi, saasom spreder-nøkkel etc. for at kunne skifte spreder. Alle vet hvor let det er at miste en saadan spreder-nøkkel og da

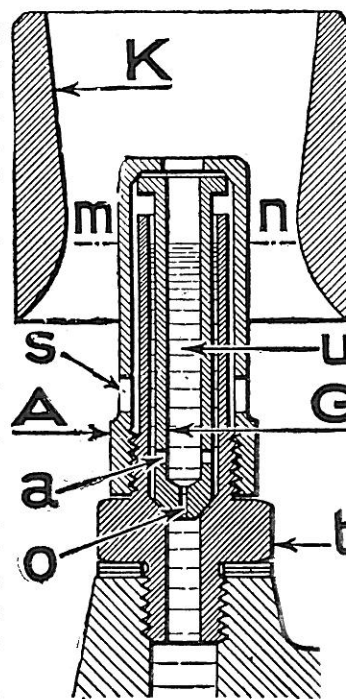

Fig. 3

staar man der og kan ikke faa rensset sin spreder. Ved *Solex* behøver man kun en liten almindelig skiftenøkkel, eller om det skulde knipe en pleiertang.

Fig. 3 viser nærmere detalj av hovedsprederen. Saa enkel denne er, saa ligger hele hemmeligheten ved *Solex* forgaserens store økonomi og evne til at gi passende blanding i denne geniale lille indretning. Gjennem den nøiagtige kalibrerte aapning «o» faar forgaseren det regelmæssige tilløb av bensin avpasset efter motorens størrelse. Denne aapning ligger 25 mm. under bensinnivaet. Til at utjevne sugningen ved de forskjellige omdreiningshastigheter tjener de to smaa huller «a» saaledes at blandingsforholdet mellom bensin og luft ved de forskjellige hastigheter altid blir

ens. Trotleventilen paa *Solex* forgaser er formet som en «kik» hvorved absolut fri aapning og mindst motstand opnaaes ved stort omdreiningsstal av motoren. Ved tomgang av motoren træder hovedsprederen ut av virksomhet, idet trotleventilen lukker for hovedkanalen, mens den aapner for sidekanalen Y hvor tomgangssprederen «g» er anbragt, og som gir saa meget blanding som skal til for at holde motoren løpende langsomt ved tomgang.

Ved hjelp av skruen Z reguleres trotleventilens aapning for tomgangskanalen.

*Solex* forgaser kan fremvise de fleste seire fra de store carburatorprøver som aarlig holdes i Frankrike, samtidig som ved de store hastighetsløp kjendte seire er vundet av vognere der er paamontert *Solex* forgaser.

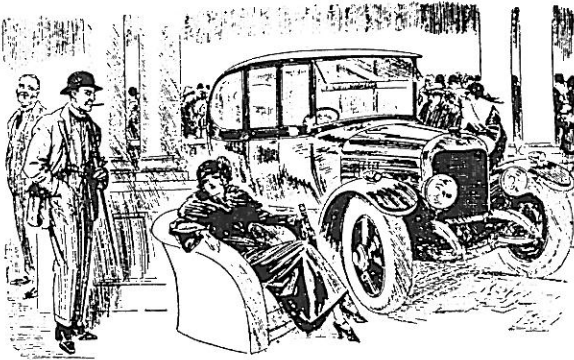

Hun: Hvad var det du snakket med hr. Vaumund saa længe om!

Han: Aa, vi snakket om ballon-gummiringer.

Hun: Isch, bestandig tror du at du kan være vittig paa min bekostning. Som om jeg ikke meget godt vet at balloner aldrig bruker gummiringer.

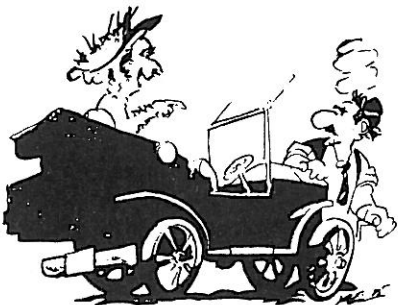

- HAR DU SATT I MS-DOS DISKETTEN, KJÆRE ?

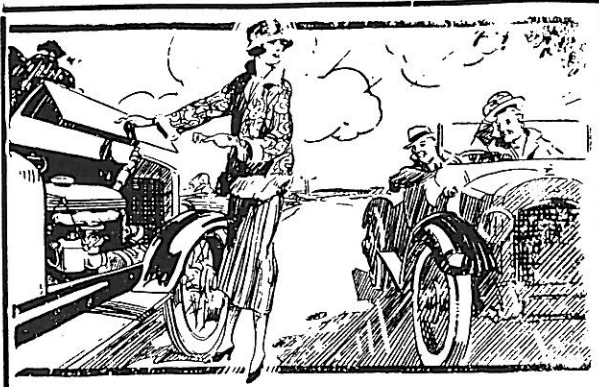

*Help? - No thanks  
I've got a SOLEX fitted!*

SOLEX forgaser er yderst enkel, hvorved muliggjøres en hurtig montering av de forskjellige dele. Man kan bare ved at skru paa demonteringsmutteren fjerne hele understellet av forgaseren med flottørkammer og spreder. Alle forgaserens dele er da let tilkommelige for rengjøring og for utskiftning av spreder uten at special verktøi er nødvendig.

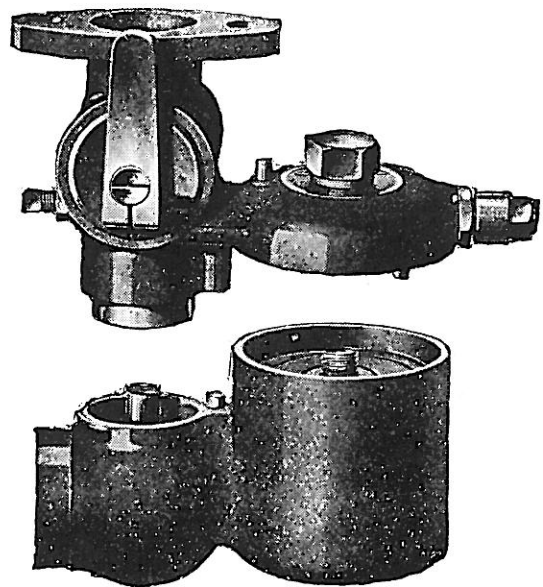

Gen.repr. for Norge

**NILS TOVSEN**  
OSLO

Norsk Ambassadour Eight 1935 mod. type 3580.

Det var våren 1988 da "superoppretter" Børre Simensen stakk innom jobben. Austin hadde jeg jo solgt, så han visste at jeg var på jakt etter et nytt prosjekt. "Du Tore", sa han, "Du har vel ikke lyst på en Nash? En ganske stor sak som skal stå i en garasje nede ved elva på Gulskogen. Jeg kjenner litt til eieren, så du kan ringe han". Jeg ringte og fikk ordnet et møte med han. Garasjen ble anvist og Jan Sandholt og Gunnar Kristiansen ble med meg ut for å kikke. Overraskelsen var jo positiv. Bilen var lakkert grønn og trukket innvendig, men det var jo noen år siden, og lakken bar preg av det. Gutta var i hundre og mente at det var bil for meg. Jeg dro litt på det, men det skulle jeg ikke gjort for da sa begge i kor: "Kjøper ikke du'n, så kjøper jeg'n". Altså ble jeg pressa til å kjøpe'n.

(Dårlige kompiser, hva?)

OK, la gå med det. Bilen ble kjøpt, og etter jobben en dag dro vi mannsterke til Gulskogen for å hente den. Banden besto av Gunnar Kristiansen, Gunnolf Larsen, "Tjukken" alias Alf Bryhn og meg selv. Da garasjeporten ble åpnet, fikk jeg overlevert en nydelig bukett "markblomster" som Gunnolf røska opp av nærmeste grastue (se bildet). Bilen ble så slept til jobben. Gunnar først og jeg på slep etter. Kvelden etter skulle den fyres opp. Etter noen justeringer og reparert forgasser, vi ga'n litt på toppen, og vips så sto'n og gikk. Den gikk utrolig fint, men røyk jo en del blått som nå har bedret seg. Skjermene var så vidt festet med et par skruer hver og panseret var løst, diverse ruter, støtfangere, lykter, grill m.m. var i esker o.l. Etter et par dager ble den videre fraktet hjem hvor resten av restaureringen skulle finne sted. Bilen ble ribbet fra torpedoen og forover med forstilling og blikk. Motoren ble stående. Bak ble aksel, fjærer og skjerm fjernet. Alt ble gått over med Ovatrok og Bengalakk etter diverse overhaling. Alt blankt ble slipt og fornicket (slipt selv). All ådring ble utført av meg selv med brukbart resultat, etter ½ times kurs på søppeldunken til Harry Arnesen, som dessverre er gått bort.



Gunnolf overrekker blomster.

Etter mye arbeide ble bilen registrert uten mangler våren -90 med ledsager Harry Stensrud og Ole-Kristian (sønnen min) i bilen.



Gunnar, Alf og en stolt cjer.

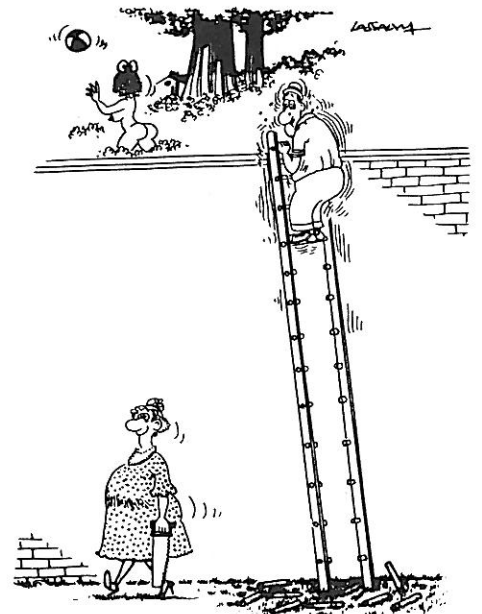

Bilen er jo litt spesiell å starte. Etter at tenningen er slått på, må man trå inn clutchen for at den skal få starteren til å slå inn. Da bilsakkyndige skulle prøve den på rullene, spurte han hvordan han startet bilen. Da svarte jeg: "Det behøver du ikke tenke på for motoren er i gang". Da gliste han godt og ristet på hodet.

**Litt histore.**

Bilen har gått i Oslo på den amerikanske ambassade. Den har kun gått 50.000 km. Har vært innom rødrossen og et par eiere som jeg ikke kjenner. Einar Lund eide den før Gustav Wilhelmsen kjøpte den og begynte restaureringen, men ble dessverre syk og døde. Fru Wilhelmsen solgte den til Hosarøygard som jeg kjøpte den av.

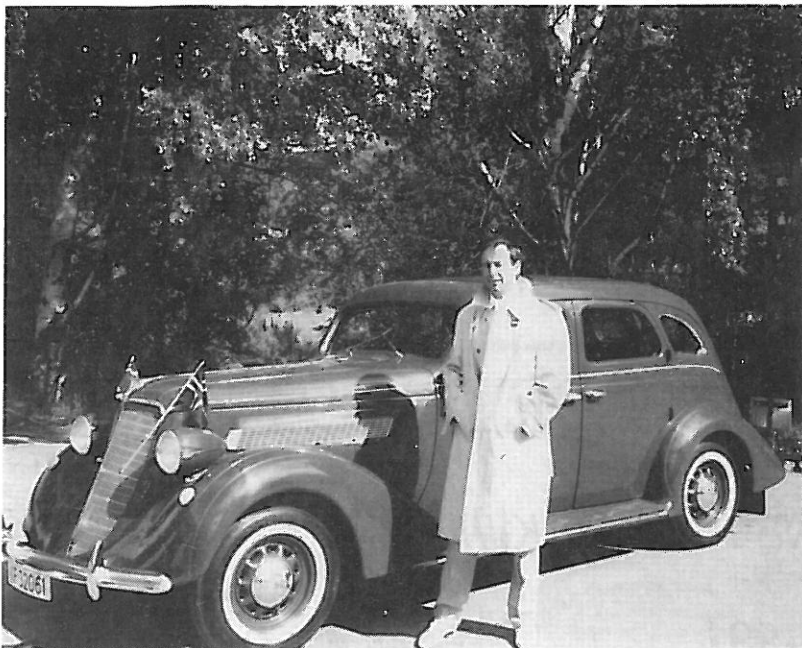

Fornøyd Nash-eier.

Ifølge Nash Club of America finnes det kun 3 slike registrert i Amerika. I Norden og ellers i Europa har jeg ikke hørt om maken fordi det ble produsert kun 2.300 slike biler.

**Data:**

Nash Ambassador Eight 1935 mod. type 3580 125" 102 HK. 8 sylindere, dobbel tenning med 16 plugger, 2 sett stifter og 2 coiler. Overdrive med frihjul. 4¼ l. motor. Veier 1.800 kg.

Nå synes jeg "Tjukken" Alf Bryhn begynner å bli litt kvalm. Nå vil han ha ett spesielt bord på klubbmøtene for åttene. Han sier at åttene er en hel motor, sekser ¾ motor og firere 1/2 motor. (Fleip).

Gleder meg forøvrig til sesongen -91.  
Hilsen lykkelig Nasheier  
Tore Bjerke

Kjempetilbud støtdempere

Jeg har overtatt et større lager med støtdempere til Amerikanske, Europeiske og Japanske biler. Her er det både til eldre og nyere modeller, og forskjellige typer til flere av biltypene, f.eks. justerbare, Hi-jackers, fjærforsterkede, osv. Prisene er kun kr 175,- pr. stk, Hi-jackers i sett, komplett med slanger, manometer, etc. kr 650,-.

Vennligst gjør dette kjent i klubben, både på oppslagstavle og i klubblad, osv.

Med hilsen  
Ken Ryder  
Postboks 42  
2826 SNERTINGDAL  
Tlf. 030/63855



Min frue Randi i bunad.

— Mamma, hva skjer når en bil er blitt så gammel at den ikke lenger kan kjøres med?

— Da kommer nok eieren snart og selger den til pappa.





## Trysfjorden i Søgne 15.-16. juni 1991

Informasjon om festivaløpet: Svein Arild Strødet, tlf. 043-87147.

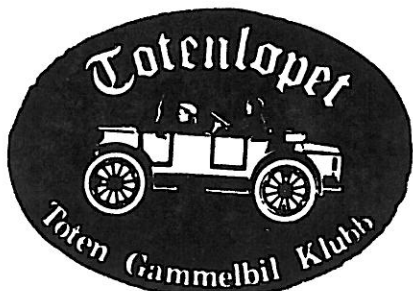

Løpet går lørdag 8. juni kl. 10.30 med start fra Rådhuset i Østre Toten som ligger i Lena sentrum.

TLF. 061-60852

## HAMARLØPET 1991

MOTORVETERANENE HEDMARK inviterer til Hamarløpet

22. juni 1991

EVENSEN tlf.: 030 60573/065 42777

JENSEN tlf.: 085 26207 (Kveld)

# RENHOLDSBUTIKK FOR SMÅ OG STORE FORBRUKERE

Tilbyr enklere og rimeligere innkjøp av renholdsprodukter og utstyr.

TIL  
Bil:

VINDUS-  
SPYLEVÆSKE

5 l. 19<sup>80</sup>

TEPPERENSEMASKIN TIL LEIE

PR. DØGN 125<sup>00</sup>

MOTORVASK  
Industriavfetting

5 l. 105<sup>00</sup>



VELKOMMEN TIL EN RENHOLDSPRAT



# O.K. Butikken - fabrikkutsalg

Rosenkrantzgt. 151 - 3023 Drammen. Tlf.: 03/89 15 90

## Komfort

En personbils komfort er utvilsomt av største betydning, ikke bare for et luksuskjøretøi, men for ethvert brukskjøretøi. Det er klart, at netop for folk, som bruker bilen i sit virke, er det av avgjørende betydning, at den er saa komfortabel som mulig, saa at de i bedst mulig vigør kommer frem til sit arbejde. I det lange løp spiller forskjellen mellem en mere og en mindre komfortabel bil en stor rolle for enhver, som maa reise meget. Ja selv for laste-

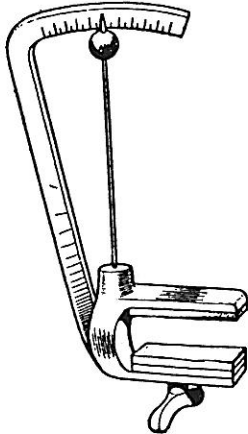

biler er det av betydning, idet baade godset og bilen skaanes og saaledes transportomkostningerne reduceres ved økende komfort i snevrere betydning. Den store vanskelighet ved fremstillingen av den mest mulig komfortable bil har imidlertid været at finde en virkelig objektiv maalestok for komforten. Komfort er jo et i høieste grad subjektivt begrep, som avhænger bl. a. saa meget av, hvorledes vedkommende er personlig oplagt, at det hittil har været umulig at finde en tilfredsstillende løsning. Saa meget er sikkert, at det er et overmaade indviklet spørsmål. Ikke bare vognens bevægelse, men ogsaa lyd og lugt, lufttryk, træk o. s. v. spiller ind.

Spørsmålet er for tiden under indgaende studium i Amerika, og det er at haabe, at det vil lykkes at finde tilfredsstillende maal, maaleenheter og maaleapparater. En god, enkel, omend helt tilnærmet sammenlignende prøve faar man ved at stikke en almindelig skridttæller i lommen og læse av, hvor mange skridt den registrerer for en bestemt prøvestrækning. Det er ganske forbløffende, hvor stor forskjellen er paa forskjellige biler, ja endog

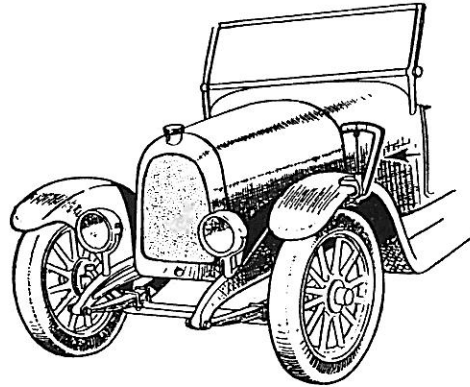

paa samme bil med forskjellig lufttryk i ringene, men for at sammenligningen skal bli nogenlunde retfærdig, er det selvfølgelig nødvendig, at der kjøres nøiagtig samme vei med samme fart og paa saavidt mulig ens føre. Et noget nøiagtigere maaleapparat er vist i fig. 1 efter en artikkel i «Motor» av professor A. M. Low. Ved at placere dette apparat rundt omkring paa forskjellige steder av bilen er det mulig at opnaa resultater av stor værdi. Man maa erindre, at enhver lyd, eller rettere ulyd altid skyldes vibration, og at jo roligere en bil gaar, desto mindre blir reparationsutgifter og desto længere vil bilen vare.

Motoring.

## Bruk Personkort i Norge som i utlandet.

Du kan ta ut kontanter, betale bensin, betale varer og tjenester.

Det er gratis å bruke kortet i norske miniBanker, bensinminiBanker og butikktterminaler.

sparebanken  
**ANOR**

Til salgs:

**Morris Mini 850 1970 mod.**

Komplett delebil.  
En del reservedeler medfølger, bl.a. motor, dynamo - selvstarter - vindusruter - frontruter, flere kompl. hjul.  
Selges rimelig.  
kr.1200,- ferdigprutet.

**Dodge 4 x 4 Kriger**

(Delebil)  
Ramme - drivverk (foran - bak) rattstamme + snekke.  
Torpedovegg.  
Står på 4 kompl. hjul.  
Uten papirer.  
Kr. 2000,-  
Alf Bryhn - 3430 SPIKKESTAD  
Telf. 03 285347  
etter kl. 1800.

**MARKED~TREFF**



**MJØSMARKEDET**

**LØRDAG 3. AUGUST**

- Salgs plasser ute
- Salgs plasser inne
- Kjøretøyutstilling
- Kjøretøy defilering
- Treff for merkeklubber
- Hygge også med hestemiljø
- Flere campingplasser like ved
- Kafeteria åpner kl. 7.30, marked 9.00

BIRI TRAVBANE

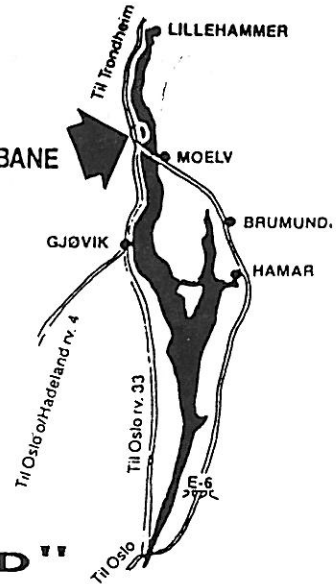

MOTORVETERANENE HEDMARK 065-55341  
TOTEN GAMMELBILKLUBB 061-60424  
LILLEHAMMER VETERANVOGNKLUBB 062-54357

**VEL MØTT TIL TRIVELIG SOMMERTREFF PÅ BIRI !**

**VÅRT "FELLESMARKED"**

**KATALOGER FOR SALG**



Henv. Rudolf Saxegaard, 1970 HEMNES Tlf 06-858114

1. Håndbok dele katalog Tempo Villiers 10 D - 10 DE	1950 -53	Kr. 20 =
2. Håndbok Tempo CZ	1956	" 20 -
3. Håndbok dele katalog Tempo Villiers 30 C		" 20 -
4. Håndbok Tempo Villiers 12 D - 30C		" 10 -
5. Håndbok Tempo Villiers 12 D - 30 C	1955	" 10 -
6. Håndbok Villiers industri motor		" 20 -
7. Delekatalog Villiers 9 D engelsk tekst		" 20 -
8. Delekatalog Villiers 10 D - 6 E engelsk tekst		" 20 -
9. Håndbok Sachs 175		" 20 -
10. Hovedkatalog Øgland nr. 18		" 60 -
11. Hovedkatalog Øgland nr. 35		" 60 -
12. Håndbok B.S.A. M20 - M33 norsk tekst		" 30 -
13. Instruksjonsbok Ferguson gråtass		" 20 -
14. Tempo Hovedkatalog	1955	" 60 -
15. Trygg Motoren	1948	" 40 -
16. Reservedeler for Sachs 150		" 30 -
17. Reservedeler for Taifun Sport	1962	" 30 -
18. Reparasjonsbok for Sachs 125 - 150 - 175		" 30 -
19. Reservedeler for Sachs 125 - 150 - 175	1955	" 30 -
20. Reservedeler for Sachs 150 - 175	1953	" 30 -
21. Motordeler Villiers 30 C		" 20 -
22. Trygg motor 1931		" 40 -

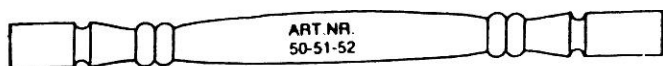

SAND - SINGEL



VI LEVERER ALLE TYPER SINGEL, PUKK, STØPESAND, PUSSESAND, FUGESAND, BLÅSESAND, FILTERSAND, SEMENT, FERDIGMØRTEL.

HAVEHELLER - BELEGNINGSSTEIN - FORSTØTNINGSMURER - KANTSTEIN

STIGER

i tre og aluminium

FLAGGSTENGER

i tre, aluminium, glass-fiber. Disse kan monteres av oss.

FLAGG - VIMPLER

**Dreide søyler**

til utvendig og innvendig bruk.

BÅTMASTER

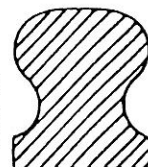

ART NR. 01

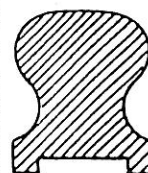

ART NR. 02

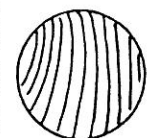

ART NR. 05

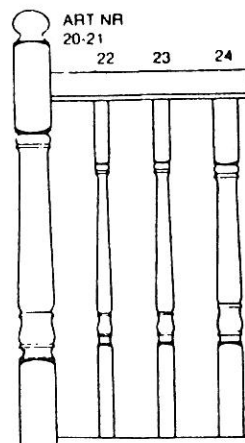

Profilerte håndreker i lam. furu



**K. BERGERUD EFTF.**

SANDFORRETNING — BYGGEARTIKLER

Øvre Storgate 45, DRAMMEN. Tlf 03-831955

ART NR 10-11



ART. NR. 42-43

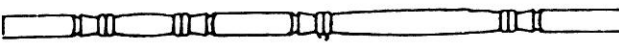

Ford, 1926



A-Ford, 1929



Ford Popular, 1933

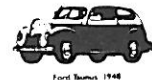

Ford Bonus, 1946



Ford Consul, 1954

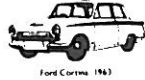

Ford Cortina, 1963



Ford Bonus, 1967



Ford Sierra, 1991

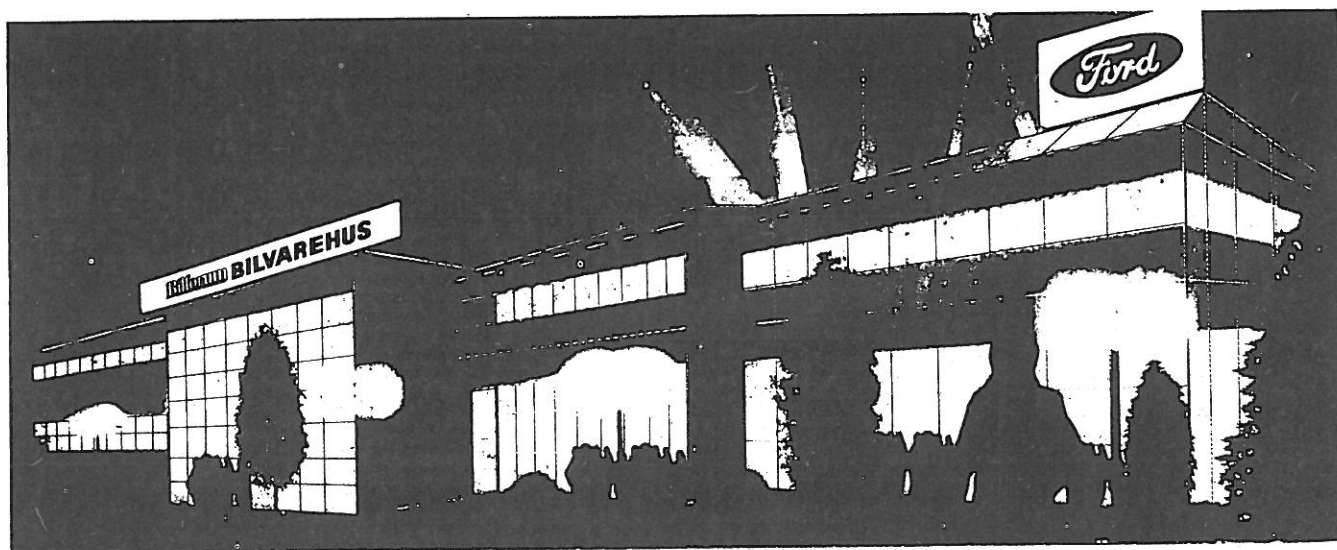

**Bilforum**

B · I · L · V · A · R · E · H · U · S

Bj. Bjørnsonsgt. 122 Tlf. (03) 81 27 80

**Buskeruds største bilvarehus**

# CHAMPION

tændplugg  
er bedst



086 21 777 (vent på svar) • 10 • 03 84000 #

Her er alfabetet med tallverdier for hver bokstav:

A = 01 B = 02 C = 03 D = 04 E = 05 F = 06 G = 07  
H = 08 I = 09 J = 10 K = 11 L = 12 M = 13 N = 14  
O = 15 P = 16 Q = 17 R = 18 S = 19 T = 20 U = 21  
V = 22 W = 23 X = 24 Y = 25 Z = 26 Å = 27 Ø = 28  
A = 29

## LØSØREREGISTERET

Er alle klar over at man kan nå motorvognregisteret på såkalt televoice? Jeg tror ikke det, og vil derfor forklare hvordan dette brukes.

Televoice gjør det raskere å få opplysninger fra motorvognregisteret - dessuten kan du sjekke bilier for heftelsener til alle døgnets tider! Du er avhengig av å ha en telefon med \* og # tast. Hver bokstav har sitt tall som du taster inn.

Et eksempel: Du vil sjekke om en bil med registreringsnummer JG-84000 er beheftet med gjeld. Du ringer televoice på telefon 086/21 777.



— Det var en dårlig ide —  
alle spør jo bare om hva jenta koster..!



## HORTEN OG OMEGN VETERANVOGNKLUBB

STIFTET 9. JANUAR 1980

HORTEN OG OMEGN VETERANVOGNKLUBB

innbyr til rebusløp i koselige omgivelser i Vestfold,  
LØRDAG 13. JULI 1991



### MUSEUMSLØPET

Vi følger opp suksessen med enda et løp i ferien. Løpet er åpent for alle - med spesiell invitasjon til Drammen MHK, Tønsberg Veteranbil klub, Larvik, Sandefjord og omegn Veteranvognklubb. Kjøretøyet må være 20 år eller eldre. Fremmøte ved Horten Bilmuseum senest kl 1100 lørdag 13.7.91 med start kl 1200.



Vi satser på en koselig piknik i målområdet.

Påmelding til løpet senest 27. juni til:

Rolf Kaarby, tlf. 033-41858 e. kl 1700.

Steinar Worren, tlf. 033-70735 e. kl 2000

Leif Augustin, tlf. 033-28720 eller mobiltlf. 020-81220 (dagtid)

eller skriftlig påmelding til Horten & Omegn VK.

Adresse: Postboks 1059, 3191 Horten.

Startkontingent kr 150,- (inkludert piknik-mat).

Betales ved start.

PREMIERING OG FIN PLAKETT.

NB! Ta med utstyr til piknik i det grønne!

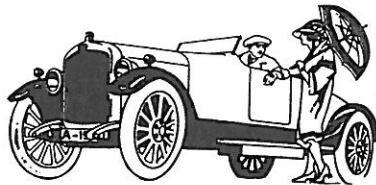
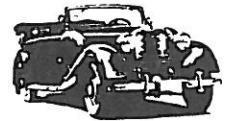

Vennlig hilsen  
Løpskomiteén i  
Horten & Omegn Veteranvognklubb

## Tønsberg Automobilklub

stiftet 1924



DELEMARKED PÅ TØNSBERG STADION LØRDAG 17. AUGUST:

I år vil vi også prøve oss med delemarked (loppemarked). Priser for stands vil bli: Medlemmer av LMK-klubber, kr. 75,-. Andre med gjenstander tilknyttet hobbyen, kr. 100,-. Firmaer og personer med rene salgsboder av andre artikler, kr. 200,-. Klubben vil sørge for kiosk- og kafeteriasalg. Vi håper på godt besøk og livlig handel.

**Et besøk i  
ZOO Centeret  
på Brakerøya  
er alltid  
morsomt, kanskje  
det også er  
lønnsomt**

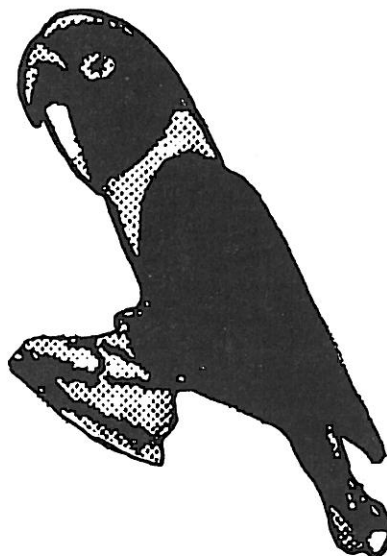

**Zoo Centeret på Brakerøya har:**

- \* GODT UTVALG**
- \* GOD SERVICE**
- \* GOD PARKERING**

**Velkommen til en hyggelig handel**

# **DRÅMMEN ZOO CENTER**

**ELISABETH VIKER  
FAYEGT. 16 - ENGENE - TLF. (03) 83 09 25**

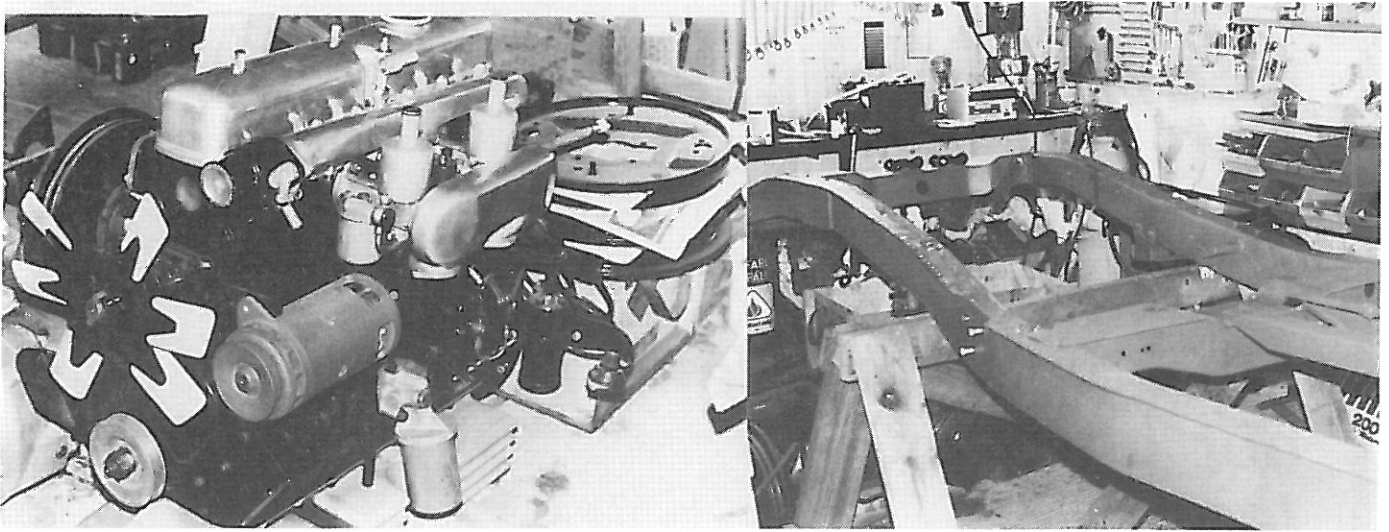

Garasjebesøk hos Jan Shetelig



Garasjebesøk hos Tor-Stein Hella



Fra Ekeberg i mai 1991

## Krøderbanen Et levende museum med røyk og damp

Mellom Vikersund og Krøderen i Buskerud går den 26 km lange Krøderbanen. Den ble åpnet i 1872 og nedlagt som NSB-bane i 1985. I dag er banen Norges lengste museumsjernbane, og det kjøres veterantog med damplokomotiv og gamle trevogner til glede for et stort publikum i sommerhalvåret.

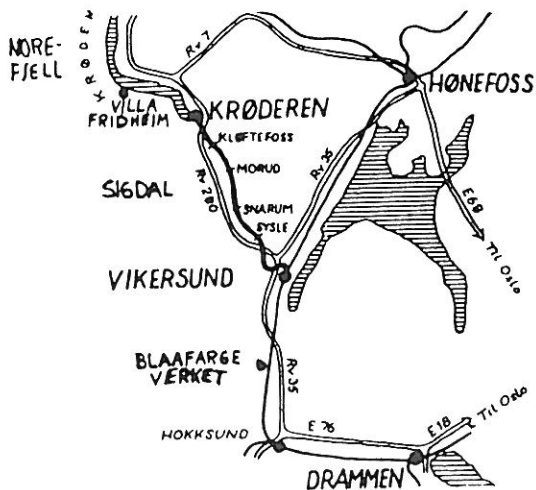

### Hvordan kommer vi til Krøderbanen ?

Du kan gå på veterantoget i Vikersund og på Krøderen eller mellomliggende stasjoner. Vikersund er beste påstigningssted dersom du kommer fra Oslo/Drammens-området. Krøderen er best hvis du kommer fra Hønefoss, Hallingdal eller Sigdal/Eggedal. Merk deg at veterantoget korresponderer med Bergenstogene fra og til Oslo. Avgang Oslo S kl. 1030, ankomst Oslo S kl. 1755.

### Hva kan vi oppleve på Krøderbanen ?

Målet med virksomheten er å vise gammelt jernbanemateriell i drift i et tidsriktig miljø. En tur med Krøderbanen gir deg anledning til å oppleve en reise på bestefars tid. På Krøderbanen er mye historisk jernbanemateriell samlet. Likeså er stasjonsmiljøene bevart slik det var i gamle dager. Endestasjonen Krøderen er fredet som teknisk kulturminne.

### De som står bak det hele

Museet Krøderbanen drives av Stiftelsen Krøderbanen og Norsk Jernbaneklubb (NJK). Stiftelsen tar hånd om bygninger og faste anlegg, mens medlemmer av NJK forestår veterantogdriften og arbeidet med å vedlikeholde rullende materiell og spor. Bygging av vognhaller på Kløftefoss utføres av klubbens medlemmer. Alt arbeid fra medlemmene utføres på frivillig og ideell basis. Medlemskap er åpent for alle interesserte. Meld din interesse og bli med i et hyggelig fellesskap.

# Veterantog på Krøderbanen 1991



## Utfluktsmålet for hele familien

Krøderbanen, 3515 Krøderen

Krøderen st., tlf. 067-47603  
Turistkontoret, tlf. 067-46611  
Kåre Waaler, tlf. 067-47556

Søndag 11. august - Good Old Days  
Veteranbiler, hestekjøretøyer m.v. Jernbanoktetten fra Drammen underholder i toget fra Vikersund kl. 1200 og fra Krøderen kl. 1445. Publikum oppfordres til å kle seg i gammel stil. Premie til de beste.

RUTETIDER 1991		SØNDAGSTOG					LØRDAGSTOG					
m.o.h	km	Stasjoner og stoppesteder	Kjøres 30.6 - 1.9	Kjøres 7.7, 21.7 og 4.8 til/fra westernshow	Kjøres 30.6 - 1.9	Kjøres 7.7 - 1.9 Motorvgn.	Kjøres 6.7 - 24.8 Ulketog	31.8 Somle-godstog	31.8 Skum-ringstog	7.9 Nostal-gitog		
			tog 2	tog 22	tog 24	tog 4	tog 6	tog 8	tog 10	tog 16	tog 20	tog 16
138	0	fra Krøderen	1020	1230	1410	1445	1730 1)	1230	1500	1400	2000	1630 3)
187	5	" Kløftefoss	1035	1245	1425	1500	1743	1245	1515	1425	2015	
173	10	" Morud	x			x				x	2035	
176	14	" Snarum	1055			1521	1800			1455	2035	
146	18	" Sysle	1105			1532	1808					1935
67	26	til Vikersund	1125			1555	1825					
			tog 3	tog 23	tog 25	tog 5	tog 7	tog 9	tog 11	tog 19	tog 21	tog 15
67	0	fra Vikersund	1200			1620	1835					1610 3)
146	8	" Sysle	1227			1642	x					
176	12	" Snarum	1240			1653	x			1515	2050	
173	16	" Morud	x			x				x	x	
187	21	" Kløftefoss	1303	1340	1510	1713	x	1320 2)	1550 2)	1530	2110	
138	26	til Krøderen	1315	1355	1525	1725	1930	1335	1605	1605	2125	1715

1) Korrespondanse fra Villa Fridheim. Ekspresstog til Drammen og Oslo har avgang Krøderen kl. 1745. (Se under korrespondanser.)  
2) 6.7, 20.7, 3.8 og 17.8 er det westernshow i togpausen på Kløftefoss. Togene returnerer da 25 minutter senere (hhv. kl. 1345 og 1615).  
3) Toget kjører Oslo S - Krøderen - Oslo S, via Drammen. Fra Oslo S kl. 1321, ankomst Oslo S kl. 2142. Obligatorisk plassreservering.

KORRESPONDANSER			
Fra Oslo S	1030 4)	Fra Vikersund	1638 5)
" Drammen	1109	til Drammen	1714
til Vikersund	1151	" Oslo S	1755
			2000

4) Tog til Bergen. 5) Tog fra Bergen. 6) Ekspresstog Bergen - Krøderen - Oslo S. Avgang Krøderen kl. 1745.

BILLETTPRISER		Voksne	Barn	Honn.	Familie
Vikersund - Krøderen	En vei	50,-	25,-	25,-	
Vikersund - Krøderen	Tur/R.	80,-	40,-	40,-	175,-
Vikersund - Villa Fridh.	Tur/R.	170,-	85,-	100,-	400,-
Krøderen - Kløftefoss	Tur/R.	30,-	15,-	15,-	
Tillegg for westernshow		20,-	10,-	20,-	

## \* Høitryks-smørepresen »Lub«

Der er i den sidste tid fra konstruktørens side nedlagt et meget stort arbejde i at finde de bedste og mest mulig effektive smøreapparater, saavel for biler som for alslags maskineri.

Som et eksempel paa de resultater man er naadd frem til kan nævnes høitryks-smørepresen «Lub».

Dens konstruktion og arbejdsmetode fremgaar av tegningen og følgende korte forklaring: Naar man trykker paa selve hovedcylinderen A skyves arbejds-cylinderen J over stempelstangen D. Herved trykkes fett

H gennem kugleventilen F, som aapner sig.

Hovedcylinderen føres automatisk tilbage av rekylfjæren C. Saasnart stempelstangen sammen med hovedcylinderen føres tilbage, lukker kugleventilen F sig og der opstaar i arbejds-cylinderen et vakuum og saasnart stempelstangen er ført helt tilbage og ut av arbejds-cylinderen, suges fett paa ind og fylder det tomme rum.

Det høie tryk opnaar man ved at hele ens tyngde — eller den kraft man kan presse med virker paa en meget liten flate, nemlig spidsen av stempelstangen. Denne

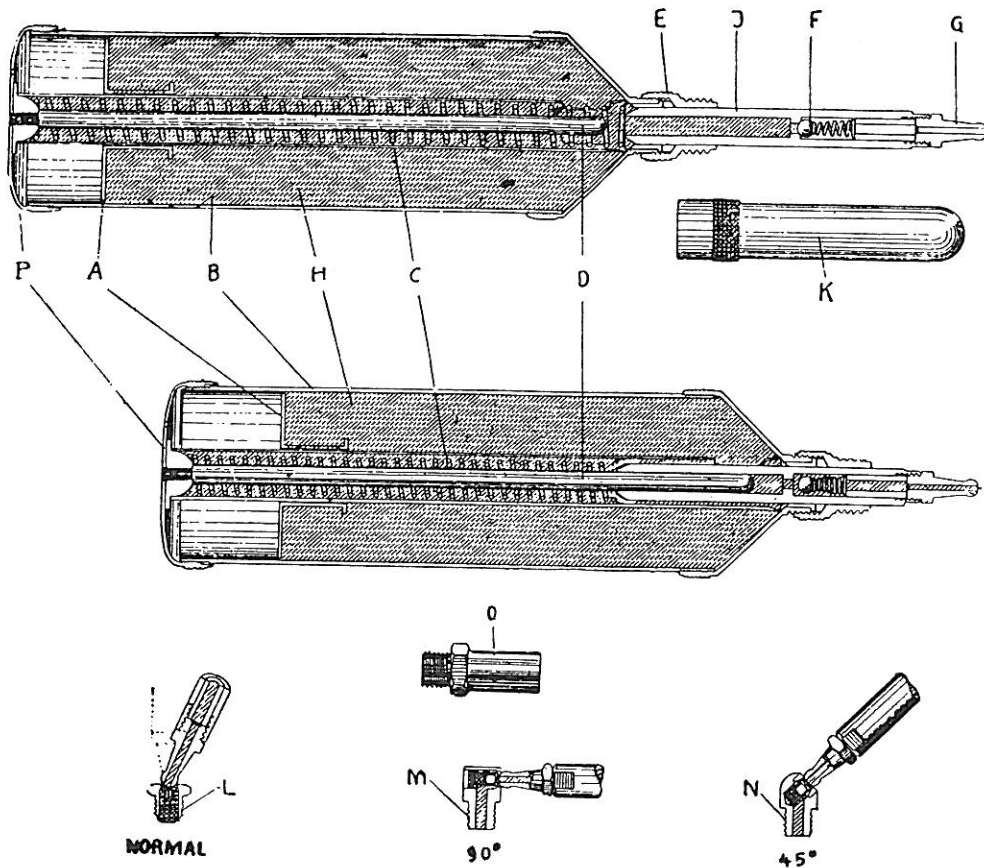

er normalt  $\frac{1}{4}$  cm.<sup>2</sup> og kan man presse med 80—100 kg.'s tyngde, blir altsaa trykket 320—400 kilo pr. cm.<sup>2</sup>.

Lub-presen har et smagfuldt og enkelt utseende, i stil med den enkle og praktiske konstruktion. Den er renslig i bruk, og med et praktisk fyldeapparat kan nyt fett fylde i uten at man behøver at komme det nær med hænderne. Det væsentligste er imidlertid at smøringen blir særlig effektiv paa grund av det sterke tryk. Den kan brukes overalt, hvor der findes smørehul uten at det er nødvendig at ha specialnipler og den kan brukes paa alle andre smøresystemers specialnipler. Trykket skal være stort nok til at selv gamle boltlagere aapnes og gjennomspyles med smørestof. Baade fett, olje og petroleum kan brukes i pumpen. Fjær-

blade, som ellers maa tas fra hverandre for at renses og smøres, kan smøres som de staar paa vognen.

Med »Lub« kan smøring utføres paa et par minutter og da kan man fordre at daglig smøring gjennomføres.

En daglig effektiv rensning og smøring av bolter, lagere og fjærer medfører naturligvis meget store besparelser i slitage.

Efter meddelelse fra generalagenturet er der siden nyttaar solgt vel 5000 Lubpresser i Norge til forhandlere, større firmaer, til sporveiene, jernbanen og andre offentlige institusjoner.

Østlandske petroleumskompani, Vestlandske og Vallø skal ha besluttet at indføre den ved sine bensinstationer baade for »service« og for salg.

# SLADDER, MOBBING OSV.



- ved Asle Wang

Dere som leser dette åndsverk kan slå dere på magen og konkludere med at dere er noenlunde til å stole på.

Det er nemlig bare de gode betalere som leser denne avis. Snakker dere med noen som klager over ikke å ha mottatt dette nummer - så sleng i trynet på dem at regninga må betales. Det er i skrivende stund 42 ikke kredittverdige medlemmer, og som i nærmeste framtid vil bli strøket fra våre ruller.

Raritetene på Spikkestad feirer stadig jubileumer. Original Finn Bryhn henger fortsatt et år etter storebror når han den 15. juni runder 60 år. Finn er en velkjent figur som kaffekoker på møtene, samt stor samler av drit og møkk ingen andre vil ha. Vi gratulerer med dagen og ber deg holde deg unna premiebordene i sommer.



Lars Hagavold har vært vitne til utskielser blant noen av våre ugudelige medlemmer. Med edle hensikter dro han til Josef Helgevold for å se på hans FORD ZODIAC. Med seg hadde han Asbjørn Berntsen. Det gikk ikke bra - når to sånne cowboyer av Bjøro Haaland-typen treffes så er ikke mugga med heimebrygg langt unna. Hvordan det gikk vites ikke, men kanskje ble Josefs sædbukk utsatt for overgrep utover kvelden?

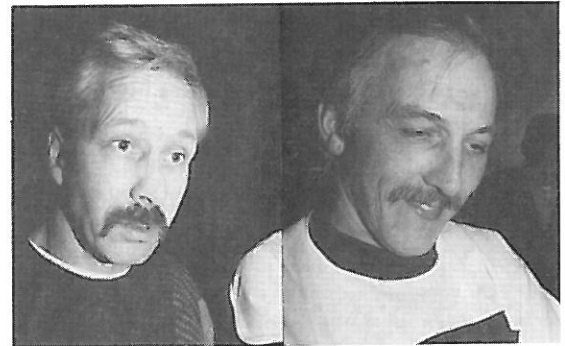

Ryktene forteller at Frode Holm har vært på Tønsbergkanten for å se på en Nash Metropolitan.

Det ble enighet om kastebytte med Frodes halvgamle Willys - men da protesterte den bedre halvdel, og Frode måtte reise hjem med uforrettet sak og sette seg i skammekroken.



Undertegnede hadde fornøyelsen av å rusle rundt på loppemarkedet på Ekeberg nylig. Dette kan sammenlignes med hvilket som helst tivoli eller asyl i underholdningsverdi. For en ansamling av merkelige mennesker - og for noen berg med markspist fyllmasse. For det første må dette være et drømmested for psykiatere som ønsker å fordype seg i abnorme adferder. Her er tynne og feite - sure og søte - og endel som med fordel kunne vært såpetestere hos Lilleborg.

Også så mye rask til salg. Det er utrolig hva folk har i sine gjemmer. Summa summarum: Ekeberg er kjempeartig, men innslagene av næringsdrivende og salg av objekter uten tilknytning til vår hobby kunne med fordel begrenses noe.

Det er dårlig med hallingene nå stakkars. Ved tjuvtitting på manus før trykking oppdaget man at de tigger om mat. Ved påmelding til Krøderløpet oppfordres det nemlig til å sende startkontingent og middag til Gol. Dette er da ikke velferds-Norge verdig! Ihjelkjørt katte og torskerogn er avsendt fra familien Wang. Øvrige medlemmer oppfordres til å vise sin medlidenhet - send mat!

**KJØP / SALG SAKSET FRA ANDRE KLUBBAVISER.**

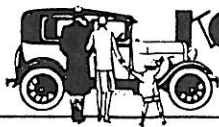

**KØB-SALG-BYTT**

FRA VEERAN TIØENDE NR 18

**SÆLGES:** Følge til MG "M" 1929 eller Morris Minor 1929-1930. Willibald Farbmacher. 42 24 51 67.

**SÆLGES:** Gammel, orig. damekørepels, str. ca. 40-42. Sort klæde, pelsforet, velbevaret, fra ca. 1902, pris 800,-kr. A. Andersen. 42 87 62 37.

**SÆLGES:** Topstykke til Jaguar MK II, istandgjort kr. 4.000,-. Varmekasser til VW 1200, 1960-62, kr. 500,-. 6V akku. 200,-kr. Værkstedshåndbog: Citroën 2CV, 1964-77, "Autobooks" 150,- kr. Jørgen Dahl. 39 27 06 27.

**SÆLGES:** BMW 1800 1971, meget pæn og velholdt, kr. 4.000,00,-. **KØBES:** Bil fra 1920-1939, når der kan byttes med byggegrund 8000 m2, med pragtfuld udsigt kr. 50.000,00,-. Bent Larsen. 75 75 16 50.

**SÆLGES:** Buick 1923 Touring. Urest. komplet og uden tæring. kr. 68.000,-. Hudson 1916, 7-pers. Touring, gl. restau. Lige til at køre i. **SÆLGES:** Diverse: Messingkøler til Ford T, håndklaxon horn, 5 hjul til De Soto 1931. Baglygter til Buick 31, Ford T 26, Ford T 23, La Salle 29, 2 perfekte sidelygter i messing ca. 1910, amerikansk projektor ca. 1920. Motorhorn, Ford A motor (rusten) 1.200,-. Komplet ratsamme/styrehus/rat til Ford A 1930. Viklet Graae Jørgensen. 42 42 52 68.

**SÆLGES:** Ford A Pick-up med orig. amerikansk stålforehus og stållad. Totalt restau. kr. 125.000,- incl. moms. 64 47 10 08 eller 42 42 52 68.

**SOGES:** Til opbevaring af større personbil (5,7x2,1m) søges garage-pant beliggende i Københavns området, gerne på Amager. Min. størrelse 3,5x6m. Lys og 220V stik (el. mulighed for installation heraf) kræves. Varme, en fordel, men intet krav. Hen. Niels Christiansen. 31 51 97 46 eller 31 51 39 59.

**SÆLGES:** De Soto Six 1931, står i god orig. stand. Kr. 38.000,- Mercedes Benz 170S, karrosseri arbejde udført. Kr. 25.000,- Jørgen Larsen. 53 79 00 58.

**SÆLGES:** Ford Taunus 12M 1959, orig. renoveret stand, ingen rust. Klar til syn. 100000 km. Kr. 12.000,-. Desuden næsten komplet sæt dele fra tilsvarende bil, døre, gearkasse, motor, køler, bagtøj, frontrude, m.m. sælges delt el. samlet. Bengt Hoffner. 42 90 26 40.

**SÆLGES:** Opel Kapitän de Luxe 2.6L. 1960, sorte plader, køreklar. I fin stand, kan afhentes for kr. 16.000,-. E. Madsen 31 87 48 50.

**SÆLGES:** MGA roadster 1958, totalrestaureret, har MGB motor og kører godt. Er flamm rød med ny sort kalesche, rødt interier og sorte måtter. Alt tilbehør medfølger. Jaguar E-type kan indgå i en byttehandel. Pris 125.000 kr. Dorge Ingvarsen. 75 86 67 89. efter kl. 17.00.

**SÆLGES:** Thoroughbred & Classic Cars (UK), fra marts 1985 til og med 1990, incl. alle tillæg. Classic Motor (svensk) 1989-1990, prisidé: kr. 30,- pr. årgang. A. Edstrand. 42 42 19 12. eller 35 43 21 75.

**SÆLGES:** Til Morris 8 roadster 1935-37: Asketræskelet, 1. kl. træ + døre. Finn Hansen. 42 40 03 33.

**KØBES:** Litteratur, billeder, reklamer, salgsartikler, brochure over VW Karmann Ghia type 14 & 34 købes, uanset årgang. Alt har interesse. Lars Malmstrøm. 31 57 16 58.

**KØBES:** Skærme til Renault 8 Major, 1965, også glasfiber har interesse, + bageste kofanger - uden rust - til samme. P. Dahl Hansen. 42 91 61 90.

**SÆLGES:** Mercedes Benz 220 SB, US-model 1960. Hvid, rust i forlygter og døre, kører hver dag, sælges for højest bud over 14.000,-. Ole Jørgensen. 74 72 48 89. bedst efter kl. 16.00.

**KØBES:** Bilbrochurer fra for 1960 købes eller byttes mod brochurer fra større samling incl. Chevrolet 1925-39, Ferrari, Ford T og A, FIAT 505 og 501, Mercedes-Benz 1925-35 +mange flere. Evt. salg. Niels Jensen. 31 24 61 57.

**SÆLGES:** Plymouth Barracuda 2-dørs ht Coupé 1966. 273 cui V8 aut. Fremtræder i fin orig. stand. Kun gået 49.000 km. Bil kørt på Gavns Slot. Niels Christiansen. 31 51 97 46.

**SÆLGES:** Citroën B14, 1927, ualmindelig flot rest. åben 4-dørs vogn, sort/rød lakering. Citroën 7 UB 1938, en yderst sjælden varevogn som skal rest. Citroën D Super 5 1972, synet med trækkrø, sort med rødt interier. **KØBES:** Dele lit. samt andet vedr. Citroën lastbiler. Dæk 6.50x20 købes. Steen Jensen. 48 24 10 08.

**SÆLGES:** Mercedes Benz 230 SL 1965, ("Pagode"). Sølvgrå metallic med blå kalesche/sort hardtop. Manuelt gear, kørt 78.000 km. på nyren. motor. Rest. 1989-90 for kr. 65.000,- pladearbejde, nyt interier, træværk, højtalere, udstødning (rustfri stål), benzinpumpe, kobling, fjedre, gearakse, viskeranlæg og alufølge (orig. haves), Ingen rust. fremstår meget flot. kr. 190.000. Peter Nordkild. 31 65 15 48. aften.

**Sælges:** Ford T Touring 1924, i særdeles fin stand overalt, (i visse henseender bedre end ny), kun kørt af 2 ejere, og kun kørt godt 72.000 km. Står på sorte plader fra 1962, en del gode reservedele medfølger. I bytte tages gerne lukket veteranbil fra 1937/39, som ligeledes skal være i samme gode stand. S. Hartvigsen. 54 13 51 33. Bedst aften.

**SÆLGES:** DKW Fl, 2-dørs Sedan 1932 "eneste i verden", adskillt kr. 24.000,- Vauxhall 6-cyl. 3,2 L. 4-dørs Saloon, 1932 model m/trådhjul. 100% original-super fin motor + 6 nye dæk. Prisidé 38.000,-kr. NSU Prima 1956-god motor, kr. 2.000,- DISA 1950, adskillt -ikke komplet, kr. 1.200,-. Ole Høbbe. 75 84 48 01.

Chervrolet BEL AIR 1954  
Meget god originalstand.  
Høystbydernde over kr. 60 000.

Chevrolet 4400 Last 1956  
m/tepp. Rest. obtekt, komp.  
Høystbydernde over kr. 6.000.

Tlf. 06 - 95 20 12, eller  
030 - 08167.

3 NYE FIRESTONE DEKK M/SLANGE,  
4.75-5.00 x 19. Kr. 2000,-.

Tlf. 06 - 98 74 43.

Chevrolet Master 1938.  
Delvis rest. helt komplet,  
gjenstår litt rustsveising,  
selges ca. kr. 25.000.

Tlf. 06 - 98 71 47, eller  
06 - 98 71 71.



**KØB-SALG-BYTT**

FRA VEERAN TIØENDE NR 18

**KØBES:** Halvdårlig urestaureret Ford A, el. lgn. veteranbil. **KØBES:** Urestaureret motorcykel, ikke for dyr. **SÆLGES:** Opel Six 1934, Cabriolet, urestaureret. Chevrolet motor. John Kristensen. 98 52 15 28.

**SÆLGES:** Morris Minor 1955, fin stand, enejers, speedometergaranti 31.000 km. helt original, delt forrude, lille bagrude. Bilen skal synes, evt. bytte. **KØBES:** Litteratur vedr. 3-hjulet Vespa APE, med led, samt reservedele til samme. Chr. W. Jacobsen. 42 29 25 50. Evt. tilf.-svarer, læg venligst besked m/navn + tilf.nr.

**SÆLGES:** Chevrolet 1916, centerdoor, god i plade og træ, nem at gøre færdig (ældre restaurering) kr. 65.000,-. Buick 1922, 4-dørs, skal restaureres, mange nye dele medfølger. Cadillac 1973, El Classic Coupé, meget flot. Kr. 55.000,-. uden afgift. V.forskærm til Chevrolet 1934, uden rust. Hans Peter Nielsen. 53 67 80 93. Efter kl. 18.00.

**KØBES:** Til Ford t 1914, Acetylegenerator og brændere til forlygter, petroleumbrænder til firkantede sidelygter model Victor, forreste v.kaleschebolje-stang, samt original forlæder. Litteratur om Ford Model T. Poul Thostrup. 62 57 14 80 eller 62 57 15 96 efter kl. 18.00.

**SÆLGES:** Chevrolet: nye toppakninger 1929-34, manfoldsapakninger 1929-36, samt andre Chevrolet dele 1926-1933, ring og sporg. **SÆLGES:** Harley Davidson nye toppakninger 1200 ccm, 1929-36. Renoverede afviser vinger. 6 V horn. **KØBES:** Ford T dele. Ivan. 53 60 48 49.

**KØBES:** Litteratur over Neckar Jagst Cabriolet 1962, billeder, inst.bog, alt har interesse, også blot viden om denne vogn. Bjarne Lund. 98 13 07 68.

**SÆLGES:** Philips All Transistor autoradio, L,M,K, & FM med 5 faste stationer og højtalere, Blaupunkt Hamburg, L og M med 5 faste stationer, monteret på original dæklade med indbygget højtalere til midterkonsol på BMW 1602-2002. Blaupunkt Mannheim, M og U(FM) og Blaupunkt Münster, M og U(FM) med 5 faste stationer og stik til aut. antenne. Alle 4 radioer er tidstypiske 60'er monoradioer, der spiller perfekt bortset fra sidstnævnte, hvor FM er svag. Hver for sig eller samlet for kr. 600. Christian Laisen. 42 90 02 02.

**SÆLGES:** Ford A 1931, komplet men delvis adskillt, 17.000 kr. Mercedes Benz 250 S aut. 1966, 15.000 kr. Mercedes Benz 190, 1957 benzín 25.000 kr. Hans E. Knudsen. 64 42 23 62.

**KØBES:** 1 eller 2 røde bag/stoplygter, Morris Minor, Lucas model fra midt i 50'erne. Frank L. Frandsen. 74 48 63 83.

**SÆLGES:** Bøger, eng. Autobooks qwhers workshop manual Rover 2000 63-73, Triumph 2000 63-69, Triumph TR 4 61-67, nye 120,-kr./stk. Renault 16, auto-reperaturanleitung, brugt, 70,- kr. Bent Holst. 65 35 16 53.

**SÆLGES:** 3 stk. Pilotefølge til Citroën Traction, 4 stk. pladefølge for vultidæk passende til Citroën, el. anden fransk vogn fra midt i tyverne. Klaxon skralde tudehorn til bil, Motoconfort MC fra sidst i tyverne, m/retmek og karbidlygte. Nyfremstillede speedometerkælleje til Nimbus kakkelovnsror. Gasbaglygte til MC. Morten Qvistgaard. 75 75 25 58.

**FJÆRBLADET ANNONSER**  
491

**SÆLGES:** 1947 FORD V8 lastebil som er komplett og kørbar kr. 5.000,-  
**HENV:** Telefon 041-78 684

**SÆLGES/BYTTES:** 1962 ROVER Mark IA, 3 litre som er under restaurering. Det eneste som mangler er luftfilter. Dette er et greit objekt. Da jeg har et annet objekt på gang, ønsker jeg å bytte bort i en nyere bil som er kørbar. Alt av interesse.  
**HENV:** Barry Røyland, Valleråsen, 4520 Sør-Auddal.

**SÆLGES:** 1961 FORD Taunus Transit (Køln), kilometerstand 108.000. ➔  
**KJØPES:** Deler og literatur til 1929 PLYMOUTH.  
**HENV:** Kjell Hansen, 4660 Evje, tlf; 043-31 063

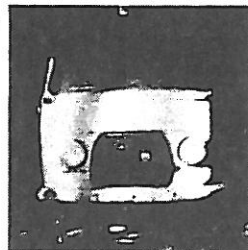

**SÆLGES:** Tjæretape: 15mm x 25m.. Kr. 25,- pr rull.  
Porselenssukkerbiter: 6,- pr stk.  
Fløtråder ledning:  
1,5 mm2 sort,  
blå eller brun, kr. 1.50 pr. m.  
2,5 mm2 sort, kr. 2.70 pr. m.  
Andre dimensjoner kan skaffes, samt fortrinnet ledning, + porto.  
**HENV:** Øyvind Honnemyr, tlf 042-53 102 (p), 042-59 369 (p), 042-53 174 (a).

**SÆLGES:** 4 dører til 1938 CHEVROLET eller byttes i dører til todørs. 2 frontlykter til 1938 CHEVROLET selges.  
**KJØPES:** Kalesjestat til 1927 CHEVROLET.  
**HENV:** T.O.Haagensen tlf; 043-62 489

**SÆLGES:** Høyre forder til 1958 OPEL Olympia, original takgrind til samme + diverse RENAULT-deler (nye) ca. 1970-80.  
**KJØPES:** Deler til 1937 DKW 350 NZ.  
**HENV:** Per Hageland, tlf; 043-68 704

**KJØPES:** Til 1939 PEUGEOT 202 Berline og 1948 PEUGEOT 202 UH varebil - alt av interesse, deler, delebil, tips, ev. tips om eldre PEUGEOT'er har også interesse.  
**HENV:** Svein Krageland, Østre Berge, 4500 Mandal, tlf; 043-60 629 (p) - 043-62 933 (a).

**SÆLGES:** 1967 MERCEDES 230 (W 113) restaureringsobjekt fredig rustsveiset, overhølet dynamo/starter, nye Kally sommerdekk m/ white side, selges til selvkost.  
**HENV:** Svein Krageland, Østre Berge, 4500 Mandal, tlf; 043-60 629 (p) - 043-62 933 (a).

**KJØP / SALG SAKSET FRA ANDRE KLUBBAVISER.**



**Deler selges:**

Baklamper passer bl.a. A-Ford comm., og universal til andre gamle biler. Sort hus, kr. 75,- pr. stk.

Ford last baklamper 1953-56, passer også til andre gamle lastebiler, sort hus, kr. 125,- pr. stk.  
Skiltholder-brakett, passer begge, kr. 25,- pr. stk.

Front-stabilisator rep. sett, kr. 75,-. Passer de fleste GM-biler m.fl. fra 1930-50-årene.

Boge støtdempere, flere typer. (Alt til Mercedes er utsolgt).

2 store, gamle Bosch frontlamper, sortlakkerte med krom-ring, passer gammel lastebil, buss, el.lign.

5" runde speil, sortlakkerte, kr. 50,- pr. stk.  
Forkrommede pynteringer, gammelt originalutstyr til Chevrolet-hjul 1939-48.  
Ubrukte støtfangere m.m. til Chevrolet 1946-48. Hornblowings Chevrolet 1950-60-talls. Alt er ubrukt i originale esker.

Matvare-rene 200 L plastfat, kun kr. 80,- pr. stk.  
Chesteron talgpakninger til veteranbil-vannpumper m.m., 3 - 12 mm, kr. 50,- pr. meter.

**Kjøpes:**

Til Opel Rekord Olympia 1953-54 kjøpes komplette lykter (lykteinsatser).

Kjøper/bytter alt innen gammelt blikk-/plast-leketøy og modellbiler, også Tomte gummibiler.

Kjøper også gammel tråbil eller bare deler, samt alt i gammel norsk reklame.

Henv.: Jan Martin, tlf.: 09/33 58 65.

ØVK

42

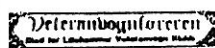

**KJØPES:** Til ROVER 3000 MK1A P5...Gummimansjetter til styreulene, gummi lister til front-glasset og høyre bakder. Skraplister til alle sidevindue.  
**HENV:** Arnold Gauslaa, tlf: 041-70227

**SELGES:** 1961 FORD Transit Varebil - rustsveiset, men må sparkles og rettes. Delebil til denne kan påvises.  
**HENV:** K. Hansen, 4880 Evje, tlf: 043-31083

**SELGES:** 1932 FORD B Tudor (Engelsk) selges i deler (uten ramme) i meget god stand, med mye nytt, nesten rustfri.  
**HENV:** Tlf: 054-94554 Tor på Stord.

**KJØPES:** Restaureringsobjekt... Amerikansk 30-40talls - helst PickUp, eller Engelsk bil fra før 1950. Ring idag hvis du har noe å selge, da det er en venn av meg som er smittet fullstendig og han trenger øyeblikkelig hjelp.  
**HENV:** John I. Borge, Bilbelskolen, Grimstad, tlf: 041-43047 (kveld).

**KJØPES:** Forstilling til VOLVO PV 544 og VOLVO 140 delebil (ev. deler).  
**HENV:** Ivar Åsland, tlf: 042-80135

Ford 1939 fordoor Stædder, Cassi komplett kjerbart i meget fint oranoverat skick. 100 hk, sida. Org. hjul m/hvit sida. Karossen sj monteret. Pris 45000. Tlf. 08/716 1701. 0753/88930. Volfgang.

**KJØPES:** Deler til Mercedes 200 1966 ønskes. Forgassere, eventuelt motor (bensin), baklyktglass, forskjermmer med lykter av interesse.  
Henv: Geir Karsten Riis, Aleksandragade 12  
5000 Odense C Danmark

**SELGES:**  
Har 5 Stk. 6,00 x 16 Firestone De Luxe Champion Withe Side.

**SELGES:**  
Har 5 Stk. 6,00 x 16 Firestone De Luxe Champion Withe Side.  
Helt nytt med slanger, ikke pakket ut.  
PRIS: KR. 5000,00

**SELGES/BYTTES:**  
Har også igjen en komplett bakaksel m/fjær til 37 YB.

**SELGES/BYTTES:**  
Kronhjul - Pinjong, helt NYTT til 46 - 48 YB.  
OLE BINGER ØJEVRE. TREFFES PÅ TLF. ETTER 15/3/91.  
"Sorento" Strand TLF. 063 / 60670  
N-2900 Fagernes.

**SALJES FORD USA**

- T-FORD Førskruvninger till strålkastareglødløpør N.O.S. Instrumentpanel
- FORD 32 Kompl Strålkastare, Ratt, rattstang med styrnøcke, Torkaremotor till Cab/Roadster, Kompl Baklysen Bob Drake, 5st Jumbo Wheels 4,5x16" originaltillbehør 28-35, 4-cyl: 8trånsleslang NOS, Tandspole-motortand 32-48, Hastighetsmåtarehøljøn 32-48, Støtdempere 32-48
- FORD 33-34 Reservhjulshellare, Rømkryss, Bromsogsystem, Bensinpumpe 34-36 Kompl Framvagn, 5st 17" originalhjul, 4-cyl: Gasreglage, motorfaste
- FORD 35-36 Kompl Strålkastare, Instrumentpanel med øskapp, P-Andar 35-57 NOS Væxelspøk, Bromsskildar Kompl, Handbromsøpøk, Motorfaste Fræare, Spindelbulvtsots NOS, Væxellødsfæste bak, Fræare Rømbak, Krrønanøxal med vax, Signalhornagaller 36, Drivvæxlar 35-48, Bakøxelutvæxling 1:3,78 35-48 Signalhornocentrum med stång,
- FORD 37-39 Pickup/Lastbilnytt utan insredning, Baklukkøgangjörn 37, Støtfångare-jörn bak NOS, Kyløreløck 37-48 NOS, Bensinpumpe 60-85 Hkr, Avgasrør framför 1 juddømparen NOS, Inv backspegel Motorhuvtøtta 37-38, Handfacksløckor, Støtfångarehorn, Baklyktøarmar-37 NOS, Dørhøndtag utvøndiga, Fønstervevor, Spider Hubcaps-37, Hø Bakskørm till slønbøck NOS, Originalradio-37, Tøpplockøpøckningar 38-48, Sidspløter grill-37, Innerfrømskørm 39-40, Pløt under kyløre-37 NOS, Bromsløskøntakter 39-48, Aluminiømsing 60 Hkr, Aluminiømtøppar-37 85Hkr, Sidsøtøcken under frømsøtøtt-37-38, Fræare motordølsfæste NOS 60Hkr, Signalhornocentrum -37
- FORD 40 Baklyctglas
- FORD 46-48 Tempøtare Hven last NOS, Kompl baklyctkor Bob Drake, Dørrbeslag handel NOS, Spindelbulvtsots NOS, Tandspøle NOS, Førgøssøre, Insøgningsrør, Parkeringslyctøorg, Dørrhøndtag utvøndiga, Bakskørmøllister-4d
- FORD 52 Pickup:Høvøllister
- FORD 55-56 Kompl øets Støtfångarejörn fram NOS
- FORD 57 Kompl baklyctkor, Strålkastøressørgøre
- FORD 63 FAIRLANE 500: Kompl grill, Rødt ratt med signalring, Invøndiga ørmstødd, Parkeringslyctkor, Instøgøllister, Handfacksløckø, Tørkøremøkanis, Invøndiga vevøz/høndtag, Høgtøløregølløer, Div instrumentregløge, Originalradio
- FORD 65
- FORD MUSTANG 67 Originalradio med frøntpløt
- FORD MUSTANG 71-73 Airconditionkyløre

**SALJES FORD EUROPA**

Eifel 38-39: Høvørnøment Fønsterhiss, Escort-69: øavkapsel, Tempøtare till med 100 E, Junior: Generatorrønkøre, Tøunus PJ: Hø bakdørr, Consul/Zephyr 52-56: Oljøfilter, Bakljøssørgøre, Kørriktningsvisøre 12 V Størt ørvøl øv Karøssørmøllister

JAN RYDEN MINNESVÅGEN 7 S-151 30 SØDERTÅLJE S-ØDEN TEL 0755-30718

**SALJES BIL ØVRIGT**

- CHEVROLET Kjøpevørmøre med chevroletmørke till 20-30 tøls modell, Custom De Luxe Radio NOS i chevroletmørkt kartøng med monteringsøts 49-50.
- PACKARD -33 Strålkastøre myckøt fina øaknøre insøtøer
- MOPAR Bensinpumpe 38-53 NOS, Bakljøsglas De Soto' Chrysler 46-48 Brytøressøtøer, Køløstøer
- AUSTIN Oljøfilter, Hastighøtsmøtare
- VW Originalburkar med vax øch polish, Snøbbringøre 15"
- MG Oljøfilter
- WANDERER Strålkastøressøre tidigt 30 tal
- VOLVO Snøbbringøre 15"
- OPEL Utvøndig backspegel før økørmøntøge, Tønkøtmøtare-37
- RENAULT 4L Kartøng med div blønkdelør/Strålkastøreinsøtøer
- ØVRIGT Extrøljø 6612 V, SAAB ølkyløfløktømotor, 6 V universalradio Philco 30 tølet, Invøndig ømrøta 6 & 12 V, Kjøpevørmøre universal 6 V NOS, Biløftøpø, Snøbbringøre i østøer 4st 15 øch 16", Victoria øpød HS 50/51 centøalstødd, Liten øcetyløntøb

**SALJES LITTERATUR**

**NYE DELER TIL MOPAR.**  
Øvre bæøarmøbolt til: Dodge, Plym., De-Soto, Chrysler 1938-39.  
Div. fjørlenker, øndeledø og øvrige først.døler til disse ø eldre/nyere mod. Gearkassødøler øamt kronhjøl ø pinjøng.

**CHEVROLET.** Fra 1936 ø nyere:  
Kingbolthølder, d.v.s. døler mellom øvre ø nedre bæøarm. 1939-48, øvre ø nedre bæøarmøbolt, ølt til Master, rådeløger, stømpler, stømpøringer, ventiler, støyinger til øamme. Ventiler, støyinger til 1929-33, øamt 34 Standar, øamt tøppøknjøng.  
Høuge: tlf. 06 - 81 56 73.

**INTERNATIONAL LAST 1946-47.**  
Reg./kjørbø 7,5 t, mekhanisk stjøge-tipp. 1 ø 2 i Norge.  
Selges øvent. byttes i ømerikanøer øist i 30 ørene øller nyere.  
Brøtøen, tlf. 073 - 97830, ørb. 073 - 93627.

## EARLY FORD VS CLUB-NORWAY

inviteter til tur til verdens største delemarked

# Carlisle og Hershey

USA 1. - 14. oktober 1991

Livet, stemningen og hva man kan finne på disse delemarkedene med 8 - 10.000 selgere kan ikke beskrives, det må oppleves.

Lørdag 12. oktober er det utstilling og bedømming av flere tusen veteranbiler og -motor-sykler ved Hershey stadion.

Foreløpig plan er at vi drar fra Fornebu rundt 1. oktober og returnerer 14 dager senere. Tidspunktet for avreise og retur kan ev. avtales senere. For at turen kan komme istand er vi avhengig av minst 20 deltakere. 5 motorhomes er foreløpig reservert.

I tillegg til disse to delemarkedene vil vi forsøke å avlegge besøk hos lokale hoggere og Washington eller Niagarafallene. Andre forslag mottas.

Hjemtransport av større deler vil bli forsøkt ordnet.

For påmelding og ytterligere opplysninger, kontakt

H. Marthinsen

Boks 66

1450 NESODDTANGEN

09 - 91 14 24 (tlf. priv.)

09 - 91 20 47 (tlf. + fax arb.)

ENDELIG PÅMELDING MÅ VI HA SENEST 1. AUGUST 1991.



AASS BRYGGERI-DRAMMEN

**ALARM**  
**LUR BILTYVEN!**

Blinkende lysbrikke  
som er identisk  
med vanlig Alarm.  
Festes på frontrute.  
Enkel montering.  
Godkjent kval.kontr.

**KUN KR 179.-**

Tlf:030.51499 e,17.

## Salmakerarbeide

utføres hurtig og rimelig.

Kalesje - seter - o.l.

Telefon 03 821404.

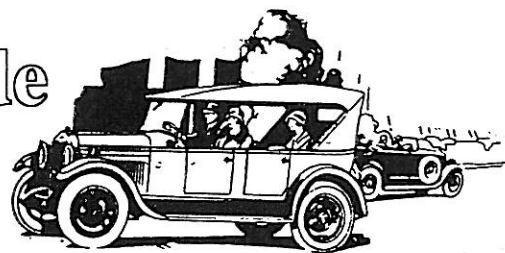

# FOTOALBUMET

- med bilder fra en svunnen tid

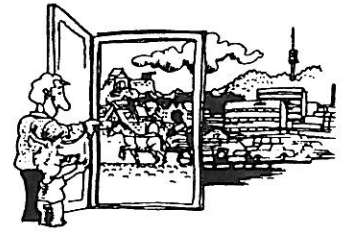

Ford Bi-fel. Lier B-verk



Mercedes-Benz ca.1935.  
Utengen transport.



Kong Haakon i porten til Skaugum.  
1936 eller 1937.

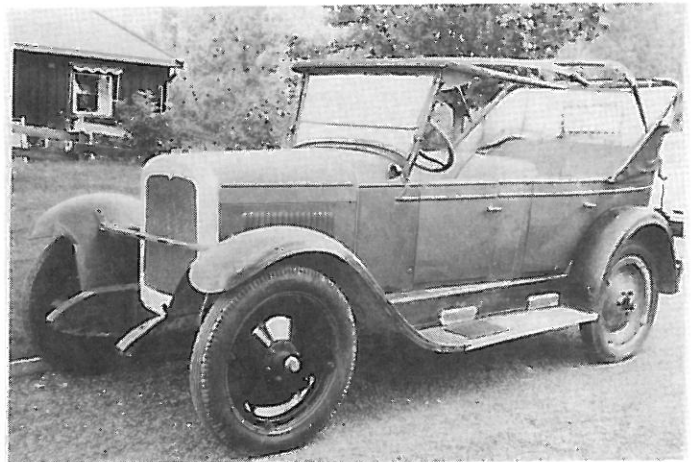

Chevrolet 1927



Chevrolet 1927

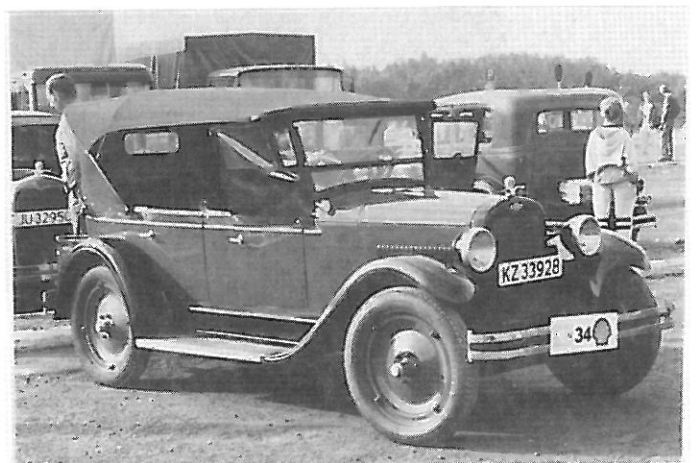

Chevrolet 1927

# NYTT FRÅ HALLINGDAL !

## HALLINGDALSLØPET 1991

Søndag 23 juni går Hallingdalsløpet 1991 av staben. Starten går frå Marknadsplassen på Nesbyen kl.1100 og løpet går til Gol med middag og premieuydeling.

Det er ingen påmelding men det hadde vert fint om dei som vil vera med kunne melde frå enten pr. brev til Hallingdal Veteranvognklubb postboks 259 3550 Gol eller pr. tlf. til Magne Skredderberget tlf. 067-75351 eller 067-75034



Selges:  
Dodge lastebil 1951 mod. restaureringsobjekt.  
Henvendels Magne Skredderberget Gol 067-75351 75034

På ein kald vinterdag var ein av klubbens medlemmer på ein tur i Gol sentrum og utenfor ein rørbutikk oppdaget han ein mistenkelig bil og tok fram apparatet og knipset eit bild, men mistanken til at det var noe annet som foregikk var stor og ved ein tur inn i butikken oppdaget vedkommende ein fyr frå Spikkestad i full aktivitet med det annet kjønn.



Lørdag 20 juli er det noe som vi kaller Goldagen. Denne dagen blir heile Gol sentrum stengt for biler frå kl.1500 på ettermiddagen og alle butikker blir flyttet ut på gaten og det er alle typer foreninger som bidrar med forskjellig undrholdning. Det er fest til langt på natt med musikk og olservering ute. På ettermiddagen kl. 1600 blir det opptog gjennom Gol sentrum med gamle kjøretøy og hester og mye annet . I den anledning inviterer vi dei som har lyst til å vera med om å ta med seg sit gamle kjøretøy og bli med. Det er kun hester og gamle kjøretøy som har anledning til å kjøre i Gol sentrum denne ettermiddagen og kvelden.

Er det noen spørsmål kontakt Magne Skredderberget



På bildene over ser vi ein lykkelig eier av Ford T 1911 mod. Kåre Myrvollen har gått til innkjøp av ein nydelig og heilt original 1911 model T Ford. Denne bilen håper vi å kunne se på vegen i sommar og då blir dette den gamlaste kjørbare bilen i klubben. Kåre Myrvollen har mange andre flotte biler men dette blir vel den gjeveste. Vi gratulerer Kåre så meget og håper vi får sjå både han og bilen på mange løp i sommar.

KRØDERLØPET 1991

Krøderløpet 1991 foregår frå fredag 23 til søndag 25 august. Løpet går på lørdag og det blir samarbeid med Krøderbanen og det blir mulighet for båttur på Krøderen. Fredag kveld blir det festligt samver ved vannkanten og der må hver enkel ta med mat og drikke. På lørdag kveld blir det skikkelig festmiddag på kroa med øl -brus eller vin til og det blir dans etterpå, og alt dette koster bare kr. 200 pr. person.

OVERNATTING

Krøderen Kro tlf. 067-47877  
Rom med frokost kr. 200 pr person.

Sleviken Camping tlf. 067-47439 eller 46154  
Hytter som rommer frå 2 til 4 personer kr. 160 til 180 pr. hytte.  
Leiligheter m/dusj plass til 4 personer kr.400 pr. leilighet.  
Disse ligger 3 km. frå campingen.

Alle som skal overnatte må bestille rom eller hytte selv.

Det blir servert skikkelig Hallingcoctail men det kreves minst 100 personer for det blandes bare i store kvanta.

Startkontigent løpet lørdag kr. 100.

Bindende påmelding innen 1 august.  
Startkontigent og middag sendes Hallingdal Veteranvognklubb  
Boks 259 3550 Gol  
Kontonr. 2212.20.71158

Navn:

Ant.pers.

Kjøretøy type:

Eventuelle spørsmål kontakt:  
Magne Skredderberget tlf. 067-75351 jobb eller 067-75034 privat



- nytt

Postboks 652

Sentrum

Rundskriv 4  
26.04.1991

N-0106 Oslo I

Postnr 2365096  
Bankgr 7074.20/08/99Landsforbundet av  
Motorhistoriske Kjøretøyklubber

Member of FEDERATION INTERNATIONALE VEHICULES ANCIENS - FIVA

Brannslukker og hovedstrømbryter.

Forsikringsutvalget (FU) har anmodet AU å vurdere obligatorisk brannslukker og hovedstrømbryter i LMK-forsikrede kjøretøyer.

AU ser positivt på forslaget og har igangsatt undersøkelser om kvalitet og pris på hensiktsmessig utstyr.

Motorhistoriska Riksförbundet i Sverige har foretatt kvalitetsundersøkelser av produkter på det svenske marked og funnet at mye av det som tilbys er av for dårlig kvalitet.

Vi søker derfor et samarbeid med MHRF og vil undersøke om de dårlige produkter tilbys på det norske marked.

**AU vil på det sterkeste oppfordre LMK-medlemmer å avvente kjøp og montering av strømbrytere som tilbys oss i påvente av resultatet av undersøkelsen.**

Da medlemmer av LMK-klubber nå mottar direkte-tilbud om slike produkter vil vi intensivere arbeidet med en avklaring.

#### Skiltsaken.

Saken går nå mot sin endelige avgjørelse. Siste opplysningsreferat tilsier at ordningen vil iverksettes i mai 91.

AU har ved flere anledninger og sist til høringsdokumentet uttalt at LMK er bekymret for at det blir en betydelig jakt på pene og spesielle nummer fra enkelte personer. Dette på grunn av forslag om tildeling på fritt grunnlag. Det er LMK's ønske at tildeling foretas på et historisk grunnlag.

Ved at kjøretøyet får et nummer som passer til den tidsepoken det opprinnelig ble tatt i bruk, LMK påtar seg å utarbeide en veiledning om dette både for egne medlemmer og biltilsynet.

Vi påpeker også at det idag er i bruk kjøretøy med lavere nummer enn 100 i mange distrikter. Det vil være historisk uheldig om disse som har eller også har hatt slike lave nummer skal bli avskåret fra det.

Videre påpekes det at det åpnes adgang til å prege skilt med DROSJE, RUTEVOGN, LEIEVOGN og lignende der hvor vognen faktisk har hatt slik bevilgning.

Et tidligere tilbud om at LMK vil påta seg arbeidet med vurdering og tildeling etter søknad er avslått av direktoratet.

#### Premietillegg til folketrygden gjennom motorvognforsikring.

Vi har fått svar på vår henvendelse til sosialdepartementet, som kort sier følgende:

"Spørsmålet om et eventuelt lavere premietillegg for veterankjøretøyer vil bli vurdert i forbindelse med fastsettelse av satser for 1992. For 1991 må det således betales ordinær sats.

På det nåværende tidspunkt kan vi dessverre ikke si noe om mulighet for en endring. Vi vil bl.a. forelegge saken for Norges Forsikringsforbund for vurdering av de administrative konsekvenser for en slik unntaksordning."

Som dere vil se er referat fra møte i arbeidsutvalget (AU) ikke vedlagt dette rundskriv. Referatene har tidligere rutinemessig vært utsendt, en rutine AU nå har besluttet å endre. Som erstatning utsendes orientering om saker av interesse for LMK-klubbene og deres medlemmer.

#### LMK's arbeidsform og aktiviteter.

LMK skal være og fungere som en serviceinstitusjon for tilsluttede klubber.

Forbundets arbeids- og underutvalg skal arbeide for og med klubbene.

Da forbundet har medlemsklubber med tildels forskjellige interesserområder skal forholdene tilrettelegges for samtlig av disse.

Som hovedmålsetting skal all virksomhet være til nytte for enkeltmedlemmet.

AU får få signaler om hva LMK kan og bør gjøre for klubbene. Det er derfor noe uklart hva klubbene ønsker av LMK.

En mulig årsak til dette er at AU har vært for dårlig til å "markedsføre" seg mot klubbene.

For å bote på dette ønsker AU å opparbeide et nærmere samarbeid med hver enkelt klubb. Representanter fra AU vil derfor reise på klubbesøk for på den måte å orientere klubbene samt samle impulser om hva klubbmedlemmene ønsker av LMK. Klubbesøk er kostnadsfritt for klubbene.

Ballen er nå kastet, og klubbene oppfordres til å ta imot denne ved å invitere AU-medlemmer til sine møttemøter.

Vi regner med forståelse for at reise- og møtevirksomhet må kunne tilpasses representantenes øvrige aktiviteter. Imidlertid vil vi så langt det er mulig prøve å tilfredsstille klubbenes ønsker om tidspunkt for besøk.

#### Forsikringsavtale.

AU er i forhandlinger med UNI/Storebrand om en ny og forholdsvis bedre avtale.

Det er idag for tidlig å orientere om innholdet i denne, men vi regner med en avklaring i nær fremtid.

Skulle det bli vanskelig å oppnå etter vår oppfatning rimelige krav, er AU inneforstått med at det finnes alternative forsikringselskaper.

### Lysbruk i Sverige.

Årsmøtet på AU å informere om det svenske regelverk og konsekvens av dette for norske kjørere på svenske veier. Svenske motorhistoriske kjørere som av tekniske årsaker ikke kan/bør kjøre med hovedlyd under dagslys kan få dispensasjon. Denne utstedes av Trafiksikkerhetsverket via MHRF som vurderer og utsteder dispensasjonen. Denne skal fremvises ved kontroll. Se vedlagte brevkopi.

Det er førerens plikt å sette seg inn i forskriftene i det land de ferdes. Norske førere som ikke bruker hovedlyset må påregne et forelegg ved kontroll.

Det oppfordres derfor alle som planlegger kjøring i Sverige å søke MHRF om denne dispensasjon. Søknad sendes: Motorhistoriska Riksförbundet, Box 21152, S-10031 STOCKHOLM

### Dieselavgift.

Landsmøtet på AU å informere mer om den foreslåtte endring i dieselavgift-systemet.

Det er ikke noe nytt i denne sak, men vi gjengir her den informasjon som ble gitt i Nordisk Annonseblad 1990.

### Ny måte å betale dieselavgift på?

I Norge har nesten alle dieselsbiler en kilometerteller. Fire ganger hvert år må alle som eier en diesebil betale en kilometeravgift til staten. Når det likevel er rimeligere å kjøre med en diesebil enn med en tilsvarende bensinbil, kommer det av at diesel er meget rimeligere pr liter enn bensin.

Det fins noen ganske få dieselsbiler som ikke har kilometerteller. Svinget bestemte for noen år siden at veteranbiler skal slippe kilometerteller og dieselavgift. Nå planlegger staten å legge om systemet for dieselsbiler. For å lage norske regler mest mulig like de reglene som eksisterer i

EF/EG (Fellesmarkedet), kommer Norge snarlig til å fjerne kilometertellerne. Samtidig kommer prisen på diesel til å gå opp. Samtidig er det snakk om å innføre en årsavgift på tunge dieselsbiler (de som veier mer enn 8 tonn).

For de som eier dieselveteranbiler, betyr forslaget at det blir dyrt å kjøre (etter som dieselpriisen går opp).

Men hva med årsavgiften for dieselsbiler som veier mer enn 8 tonn? Landsforbundet av Motorhistoriske Kjøretøyklubber har vært i kontakt med Finansdepartementet. Vi sa til departementet at det fins meier få veteranbiler som veier mer enn 8 tonn. Departementet foralte at de ikke har til hensikt å ramme veteranbiler.

Vi regner med at det går bra. At årsavgiften for tunge dieselsbiler ikke skal gjelde for biler som er 30 år eller eldre.

OLAV HELGE

### Nordisk Annonseblad.

Det har tidligere vært endel rot vedrørende bestilling og forsendelse av Nordisk Annonseblad.

For å avklare hvilke klubber som ønsker annonsebladet pålegges disse å gi klar beskjed ved å bestille ønsket antall. Klubbene har tidligere hatt valgmulighet mellom å få bladene sendt direkte fra trykkeriet til klubbens medlemmer, eller få bladene sendt/levert til klubben for videreforsendelse. Det siste alternativ har gitt et betydelig merarbeid som bør kunne unngås.

AU stiller fremdeles klubbene fritt til å velge forsendelse, men må belage seg på å bli økonomisk belastet for transport eller postforsendelse.

AU anbefaler derfor meget sterkt at bladene bestilles for direkte postforsendelse til klubbens medlemmer. Navneklistrerapper for postforsendelse til medlemmene må vedlegges bestillingen.

Pris på 1991-utgaven er ikke fastsatt, men vi kan minne om fjorårets priser på kr. 9,-, alternativt kr. 11,- pr. stk. Kostnader og portotakster er øket slik at en prisøkning må påregnes.

Ved bestillinger brukes vedlagt bestillingsskjema som må sendes LMK senest i. september 1991.

Klubber som ikke bestiller kan ikke påregne å få ettersendt bladet om de ønsker dette i ettertid.

Vi tillater oss å minne om annonsering i Nordisk Annonseblad. Skjema/annonsemal ble utsendt med rundskriv nr.3. Tidfrist for innsending er nå fastsatt.

Skjemaene må sendes LMK senest 20. september.

For sent mottatte annonsetekster avvises.

Husk vi skal både tyde og renskrive annonsene før de sendes trykkeriet.

### Internasjonale løpsinnbydelser.

LMK mottar til tider løpsinnbydelser fra det store utland.

Vi distribuerer ikke kopi av mangesidige innbydelser.

Der det er tid for påmelding sender vi ut kortfattet informasjon om arrangementet med kontaktadresse. Vedlagt følger informasjon om "The 1000 Lakes Veteran Rally" i Finland.

### Håndbok for veterankjøretøy-arrangementer.

Håndboken er nå korrigeret og oppdatert til utgave 2.

Oppdateringssett følger vedlagt.

Klubber som tidligere har kjøpt flere bøker bes selv kopiere nødvendig antall oppdateringssett til disse.

LMK har mottatt bestillinger på flere håndbøker og har etter distribusjon av disse igjen et lite antall på lager.

Vi minner om at bøkene selges til under selvkost.

Prisen er fremdeles kr. 100,- + porto.

Med vennlig hilsen



Knut Erik Bjerkeseth  
Forbundssekretær

## "The 2nd Monte Carlo Challenge"

**Tekst og foto: Ivar Engerud**

Det var kaldt, bitende kaldt i Oslo om morgenen mandag 11. februar. Klokken hadde ikke passert 0615, og solen hadde ennå ikke begynt å tegne sine første stråler opp mot horisonten. Vintermørket var fullstendig. Akershus Festning sto majestetisk i sitt flomlys mot det siste av nattehimmelen. Den hektiske storbyen hadde ikke riktig våknet til live, men i Kongensgate nedenfor Festningen var et par engelskmenn i ferd med å reise startportalen for "The 2nd Monte Carlo Challenge". Ikke mange minuttene senere begynte de å komme kjørende fra alle kanter i sine vinterklare historiske kjøretøyer. Fra Kjell Solhaug i sin 1934 Ford V8 til diverse 1961 modeller av ulike merker.

Selv en håndfull MHK-ere hadde funnet veien for å se alle disse gale menneskene i sine kjøretøyer vel av gårde til Monaco.

På søndag hadde alle gjennomgått obligatorisk teknisk kontroll på Biltilsynet for å få godkjent bilene og papirer før løpet. Med all nysnøen fikk man også forsøkt seg litt på glatte veier. Hele 25 av de startende fra Oslo var kommet over fra England. En del av disse hadde hatt planer om å ta ferge til Vestlandet og kjøre over fjellet til Oslo. Informasjonen om stengte fjellveier hadde imidlertid fått dem på andre tanker. Noe de kunne være glad for - så rakk de i hvert fall å starte i den virkelige "utfordringen". Og som nevnt var det vinterlig nok i Oslo ved starten.

De 14 minusgradene lot ikke til å skape problemer for noen av førerne, allerminst for teamet David Harris/Bob Gilbey som kjørte åpent i sin 1954 Sunbeam Talbot Alpine! (Ikke vet vi om de stoppet bak første sving og fikk taket på plass, men det så imponerende ut på en hutrende forsamling.)

En av de virkelige attraksjoner i dette rallyet skulle være Greta Molander som skulle stilt med en 1937 Plymouth P2 Special, lik den hun vant "Ladies Cup" med i 1937. Hun var imidlertid så uheldig å falle på isen noen dager før løpet og kunne ikke stille til start.

På startstreken som første startende sto Gunnar Fadum i sin 1955 Sunbeam Talbot III, en bil identisk lik den han vant totalseieren i det originale Rally Monte Carlo i 1955. For øvrig den eneste norske totalseieren gjennom tidene i dette løpet. Sammen med sønnen Harald som kartleser la han ut på første etappe som gikk til Trollhattan i Sverige.

Så fulgte de i tur og orden med ett minutt mellomrom, slik at hele starten i Oslo var ferdig like over klokken åtte og det var tid for de få morgenfuglene av noen tilskuere å komme seg på jobb. Førerne hadde imidlertid en større jobb foran seg enn de fleste. Totaldistansen som skulle tilbakelegges frem til målgang i Monaco på fredag var over 3.000 kilometer.

Kjell Solhaugs 1934 Ford V8 var som sagt eldste bil, og den ble kåret til vakreste kjøretøy eldre enn 1950. Av andre interessante kjøretøyer på startstreken var Håkan Sandbergs 1937 Alvis Speed 20/25 og en nydelig 1959 Alfa Romeo Giulietta Sprint tilhørende Ben Shuckburgh. To av de norske ekvipasjene stilte med Auto Union produkter; Håkon Isdahl i en 1962 1000 og Tord Ulleberg/Paul Hotvedt i en 1960 1000 SP Coupe. Austin var godt representert fra A35 og A40 til diverse Healey-utgaver og Mini'er. Blant førerne i sistnevnte kategori var også en av journalistene i *Toroughbred & Classic Cars*, Jeremy Coulter. Siden majoriteten av deltagerne var engelske var de fleste av bilene også av britisk opprinnelse, blant annet mange MG'er av ulike typer, samt en rekke Sunbeams, som tydelig er en populær rallybil for veteranrallies.

På startstreken både i Oslo og Edinburgh sto også flere Volvo Amazon og PV544.

Hele den første del av løpet fram til Baden-Baden i Tyskland var nærmest en ren transportetappe både fra Edinburg og Oslo, hvor alle deltagerne møttes for første gang. Her startet det egentlige løpet med mer fartspregede og orienteringsetapper, gjennom Frankrike over Alpene frem til Monaco. Ettersom Monte Carlo nærmet seg ble konkurranseinstinktet stadig sterkere for flere av førerne. Ikke så rent få hadde også erfaring fra de virkelige Monte Carlo Rallyene.

Blant disse var også Kjell Gudim fra Norge som stilte med sin nyinnkjøpte 1961 Volvo Amazon 122S med bare 50.000 km på meteret. Med seg som kartleser hadde han lederen i Norges Bilsport Forbund, Arild Antonsen. Sammen manøvrerte de seg gjennom Alpene og ned til Monaco på fredag 15. februar og inn til en 3. plass totalt, og seier i klassen for biler inntil 1600 ccm. De ble også best av de startende fra Oslo.

Totalseieren i løpet gikk til Ron Gammons/Paul Easter i sin 1957 MGA med 11987 punkter, mens annenplassen gikk til ekteparet Pither i en 1962 Austin A40 med 11975 punkter. Gudim på 3. plass var like bak med 11959 punkter.

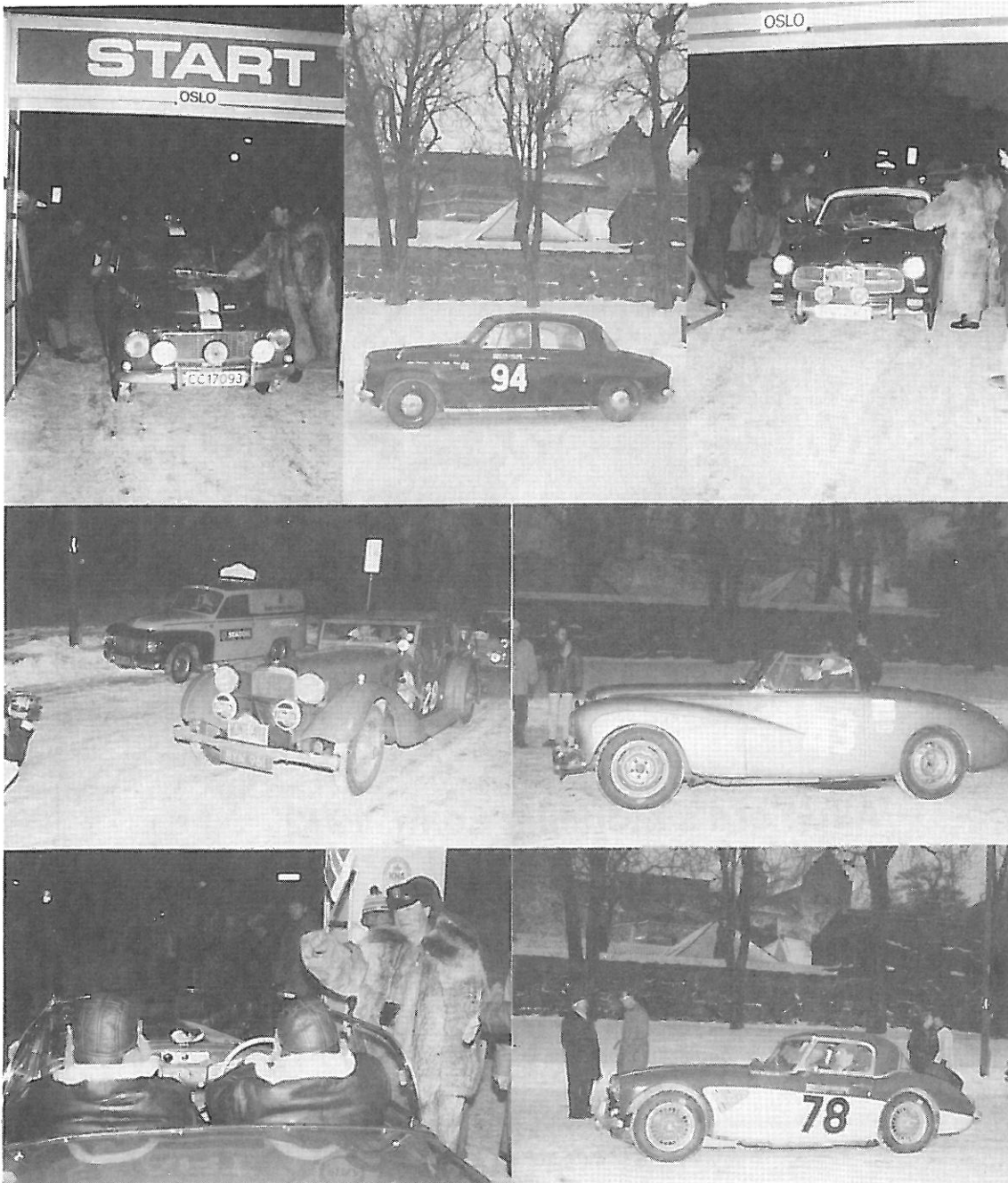

WANG, ASLE  
GAMLEBAKKEN 28

3046 DRAMMEN

Blad i abonnement

Returadresse:

Motorhistorisk Klubb

- Drammen

POSTBOKS 2193 3003 DRAMMEN

# TRYVVANN

OSLO

(STADION)

NORSK T-FORD KLUBB



picnic

Alle Ford's modeller t.o.m. 1972  
er velkommen!

16 JUNI KL 11.00

Sponset av Ford Norge